

amplicomms

BigTel 1580 Combo



MANUAL DE INSTRUCCIONES

ÍNDICE

1.	INSTRUCCIONES DE SEGURIDAD.....	4
1.1.	Contenido del paquete.....	4
2.	INSTALACIÓN DEL TELÉFONO.....	5
2.1.	Instalación y carga de las baterías.....	5
2.2.	Conectar la estación base.....	5
2.3.	Conectar el cargador.....	6
3.	FAMILIARÍCESE CON EL TELÉFONO.....	6
3.1.	Partes de la base.....	6
3.2.	Iconos y símbolos de pantalla de la base del Combo.....	7
3.3.	Descripción del teléfono inalámbrico.....	8
3.4.	Iconos y símbolos de la pantalla del inalámbrico.....	9
4.	MODO DE EMPLEO DEL TELÉFONO.....	10
4.1.	Modo de bienvenida (País).....	10
4.1.1.	La primera vez que encienda el teléfono inalámbrico sin que esté registrado en ninguna base.....	10
4.1.2.	Tras restaurar los valores por defecto de la base.....	10
4.2.	Hacer una llamada.....	10
4.2.1.	Marcación previa.....	10
4.2.2.	Marcación directa.....	10
4.2.3.	Llamar desde la agenda.....	11
4.2.4.	Llamar desde la lista de llamadas.....	11
4.2.5.	Llamar desde la lista de rellamada.....	11
4.2.6.	Marcar desde las teclas de memoria directa M1/M2/M3 o 1/ 2/ 3.....	11
4.3.	Responder una llamada.....	11
4.4.	Finalizar una llamada.....	11
4.5.	Ajustar el volumen de auriculares y manos libres.....	12
4.6.	Amplificación extra del sonido en el auricular.....	12
4.7.	Silenciar una llamada (solo en la base del teléfono).....	12
4.8.	Silenciar el timbre temporalmente.....	12
4.9.	Buscar el teléfono.....	12
5.	BLOQUEO DE LLAMADAS.....	12
5.1.	Modo manual de bloqueo de llamadas.....	13
5.1.1.	Habilitar el modo MANUAL.....	13
5.2.	Añadir números a la lista de bloqueo.....	13
5.2.1.	En reposo.....	13
5.2.2.	Desde la lista de llamadas entrantes.....	13
5.2.3.	Desde la lista de rellamada.....	13
5.3.	Editar números en la lista de bloqueo.....	13
5.4.	Borrar un número de la lista de bloqueo.....	13
5.5.	Borrar todos los números de la lista de bloqueo.....	14
5.6.	Modo automático de bloqueo de llamadas.....	14
5.6.1.	Solo VIP.....	14
5.6.2.	Solo contactos.....	14
5.7.	Modo de bloqueo de llamadas anónimas.....	14
5.7.1.	Bloquear llamadas privadas.....	14
5.7.2.	Bloquear todas las llamadas anónimas.....	14
6.	CONFIGURAR LA MARCACIÓN RÁPIDA.....	14
6.1.	Programar M1, M2, M3.....	14
6.2.	Programar las teclas 1, 2 y 3.....	14
7.	AGENDA.....	15
7.1.	Añadir un nuevo contacto a la agenda.....	15
7.2.	Visualizar un contacto.....	15
7.3.	Editar un contacto de la agenda.....	15
7.4.	Identificar un contacto como VIP.....	15
7.5.	Añadir un contacto de la agenda a una memoria directa.....	16
7.6.	Borrar un contacto de la agenda.....	16
7.7.	Borrar toda la agenda.....	16
8.	LISTA DE RELAMADA.....	16
8.1.	Guardar en la agenda un número de la lista de rellamada.....	16
8.2.	Guardar en la memoria directa un número de la lista de rellamada.....	17
8.3.	Borrar un número de rellamada.....	17
8.4.	Borrar toda la lista de rellamada.....	17
9.	IDENTIFICACIÓN DE LLAMADAS RECIBIDAS.....	17
9.1.	Ver la lista de llamadas.....	18
9.2.	Guardar en la agenda un número de la lista de llamadas.....	18
9.3.	Guardar como memoria directa un número de la lista de llamadas.....	18

9.4.	Borrar una entrada de la lista de llamadas.....	18
9.5.	Borrar toda la lista de llamadas.....	19
10.	MENSAJES DE VOZ.....	19
10.1.	Acceso a los mensajes de voz.....	19
11.	CONTESTADOR AUTOMÁTICO.....	19
11.1.	Activar/desactivar el contestador automático.....	19
11.2.	Escuchar los mensajes del contestador automático.....	20
11.3.	Borrar todos los mensajes del contestador automático.....	20
11.4.	Ajustes del contestador automático.....	20
11.4.1.	Configurar el modo de respuesta.....	20
11.4.2.	Personalizar el mensaje saliente.....	21
11.4.3.	Reproducir y borrar el mensaje saliente personalizado.....	21
11.4.4.	Ajustar el tiempo de respuesta del contestador.....	22
11.4.5.	Configurar la duración de los mensajes entrantes.....	22
11.4.6.	Activar o desactivar el filtro de la base.....	22
11.4.7.	Cambiar el idioma de los avisos de voz del contestador automático.....	22
11.5.	Acceder al contestador automático de forma remota.....	22
11.6.	Filtro de llamadas.....	23
12.	CONFIGURAR LA ALARMA.....	23
13.	AJUSTES DEL TELÉFONO.....	24
13.1.	Ajustar el volumen del timbre.....	24
13.2.	Configurar la melodía del timbre.....	24
13.3.	Configurar los tonos de aviso.....	24
13.4.	Ajustar el contraste de la pantalla.....	24
13.5.	Ajustes de fecha y hora.....	25
13.5.1.	Cambiar el formato de la fecha.....	25
13.5.2.	Cambiar el formato de la hora.....	25
13.5.3.	Ajustar la fecha y la hora.....	25
13.6.	Cambiar el nombre del teléfono inalámbrico.....	25
13.7.	Cambiar el idioma del menú.....	26
13.8.	Registrar el teléfono inalámbrico en la base.....	26
13.9.	Dar de baja un teléfono inalámbrico.....	26
13.10.	Cambiar el código PIN del sistema (0000 por defecto).....	26
13.11.	Restaurar los valores por defecto.....	26
14.	DETALLES TÉCNICOS.....	27
15.	RESOLUCIÓN DE PROBLEMAS.....	28
16.	GARANTÍA.....	29
17.	SEGURIDAD.....	30
18.	MEDIO AMBIENTE.....	30
19.	CONFORMIDAD.....	30

1. INSTRUCCIONES DE SEGURIDAD

Siempre que se utilice un equipo de telefonía, se deben tener en cuenta ciertas normas de precaución para reducir el riesgo de incendios, descargas eléctricas y lesiones. Estas normas incluyen:

1. Leer y comprender todas las instrucciones.
2. Seguir todas las advertencias e instrucciones señaladas en el producto.
3. Desconectar el producto del enchufe antes de su limpieza. No utilice limpiadores líquidos o en aerosol. Use un paño húmedo para la limpieza.
4. No utilice este producto cerca del agua (por ejemplo, cerca de bañeras, fregaderos, piscinas).
5. No exponga el teléfono a luz solar directa o a entornos muy fríos. No coloque el teléfono cerca de fuentes de calor como radiadores, cocinas, etc.
6. No sobre cargue enchufes y alargadores ya que puede haber riesgo de incendios o de descarga eléctrica.
7. NUNCA utilice el teléfono en exteriores durante una tormenta. Desconecte la base de todas las tomas eléctricas en caso de que haya tormentas cerca de usted.
8. No utilice el teléfono para informar de una fuga de gas si está cerca de la fuga.
9. Utilice únicamente las baterías de níquel-metal hidruro (NiMH) suministradas. Los períodos de funcionamiento de los teléfonos inalámbricos solo son aplicables con las capacidades de batería predeterminadas.
10. El uso de otros tipos de baterías, o baterías no recargables puede ser peligroso. Esto puede causar interferencias y/o daños en la unidad. El fabricante no será el responsable de dichos daños.
11. No utilice cargadores de terceros. Esto puede dañar las baterías.
12. Elimine las baterías de forma segura. No debe sumergirlas en agua, quemarlas o dejarlas en sitios donde puedan sufrir perforaciones.

1.1. Contenido del paquete

El paquete contiene los siguientes elementos:

- 1 teléfono inalámbrico
- 1 cargador para el inalámbrico
- 1 base telefónica con cordón
- 1 microteléfono
- 1 cordón en espiral para el microteléfono
- 2 fuentes de alimentación (1 para la base y otra para el cargador del inalámbrico)
- 1 cable de línea telefónica
- 2 pilas recargables AAA 300mAh NiMH
- 1 soporte para montaje mural, adosado a la base
- 1 manual de usuario

Los paquetes duo y trio contienen los siguientes elementos adicionales:

- Teléfono(s) supletorio(s) inalámbrico(s)
- Cargador(es) para el o los supletorios inalámbricos
- Fuente(s) de alimentación para el o los cargadores
- Pilas recargables AAA 300mAh NiMH

2. INSTALACIÓN DEL TELÉFONO

2.1. Instalación y carga de las baterías

1. Deslice hacia abajo para abrir la tapa del compartimento de las baterías.
2. Coloque las 2 baterías recargables suministradas tal y como se indica. Preste especial atención a la polaridad.
3. Vuelva a colocar la tapa del compartimento de las baterías.
4. Coloque el teléfono en la base y cárguelo durante 8 horas antes de utilizar el teléfono por primera vez. El teléfono emitirá un pitido cuando se conecte correctamente a la base o al cargador.

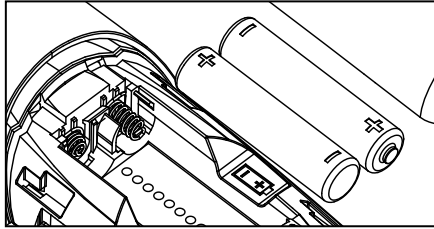

Notas:

1. Utilice únicamente las fuentes de alimentación de la base y el cargador del teléfono inalámbrico incluídas en el embalaje.
2. Utilice únicamente las baterías recargables NiMH suministradas.
3. Si no va a utilizar el teléfono por un periodo prolongado, desconecte y retire las baterías para evitar posibles fugas.

2.2. Conectar la estación base

1. Conecte un extremo del cable de línea telefónica a su toma correspondiente en la parte inferior de la base.
2. Conecte el extremo pequeño del cable de alimentación a su toma correspondiente en la parte inferior de la base.
3. Enchufe la fuente de alimentación a una toma de red eléctrica.
4. Conecte el otro extremo del cable de línea a una toma telefónica o microfiltro.
5. Utilice siempre los cables suministrados en la caja.

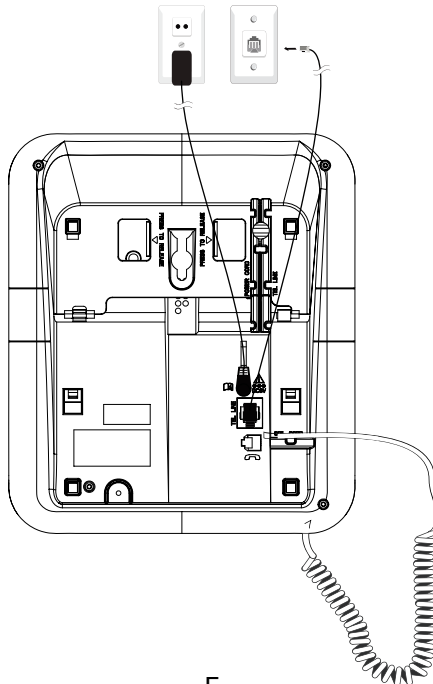

2.3. Conectar el cargador

1. Conecte el extremo pequeño del cable de alimentación a la clavija correspondiente, situada en la parte inferior de la base.
2. Enchufe la fuente de alimentación a una toma de red eléctrica.

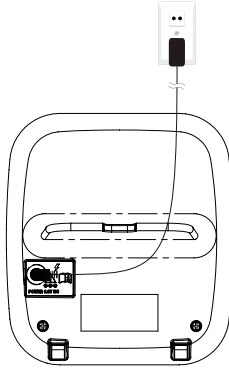

3. FAMILIARÍCESE CON EL TELÉFONO

3.1. Partes de la base

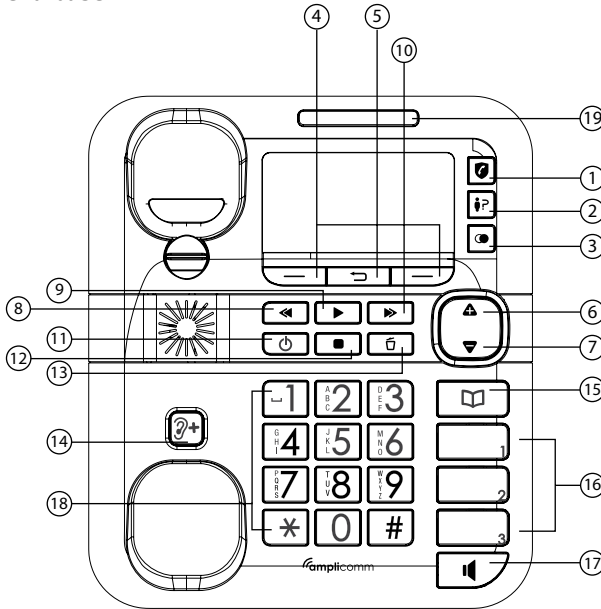

1. BLOQUEO DE LLAMADAS

- En reposo: pulse para ir al menú **Bloq. Llam.**
- Mientras suena el timbre: pulse para bloquear el número de una llamada entrante (el **Modo bloqueo** debe estar activado).

2. LISTA DE LLAMADAS

- En reposo: pulse para acceder a la lista de llamadas.

3. LISTA DE RELLAMADA

- En reposo: pulse para acceder a la lista de rellamada.

4. TECLAS MULTIFUNCIÓN

- Pulse estas teclas para confirmar las opciones que aparecen sobre ellas en la pantalla.

5. TECLA DE RETORNO

- Pulse para volver al menú anterior sin hacer cambios.

6. **TECLA ARRIBA Y SUBIR VOLUMEN** ▲

- En modo menú: pulse para desplazarse hacia arriba por las opciones del menú.
- En la agenda / lista de rellamada / lista de llamadas: pulse para desplazarse hacia arriba por la lista.
- Cuando introduzca nombres o números: pulse para mover el cursor hacia la izquierda.
- Durante una llamada y la reproducción de un mensaje: pulse para subir el volumen.

7. **TECLA ABAJO Y BAJAR VOLUMEN** ▼

- En modo menú: pulse para desplazarse hacia abajo por las opciones del menú.
- En la agenda / lista de rellamada / lista de llamadas: pulse para desplazarse hacia abajo por la lista.
- Cuando introduzca nombres o números: pulse para mover el cursor hacia la derecha.
- Durante una llamada y la escucha de un mensaje: pulse para bajar el volumen.

8. **RETROCEDER** ◀◀

- Pulse para retroceder al mensaje anterior.

9. **REPRODUCIR** ▶

- En reposo: pulse para escuchar el mensaje.
- Durante la reproducción: pulse para repetir el mensaje actual desde el principio.

10. **AVANZAR** ▶▶

- Pulse para saltarse el mensaje actual y reproducir el mensaje siguiente.

11. **ENCEDER/APAGAR EL CONTESTADOR** ⏻

- Pulse para activar o desactivar el contestador automático.

12. **PARAR** ■

- Pulse para parar la reproducción del mensaje.

13. **BORRAR** ☒

- Pulse para borrar el mensaje actual durante la reproducción.

14. **AMPLIFICACIÓN EXTRA DE** 🔊+

- Durante una llamada: pulse para activar o desactivar la amplificación extra del sonido en el auricular (tecla inactiva en modo manos libres).

15. **Agenda** 📅

- En reposo: pulse para acceder a la agenda.

16. **Teclas de memoria directa M1, M2, M3**

- En reposo o durante una llamada: pulse para marcar el número guardado previamente en la memoria directa.

17. **ALTAVOZ** 📢

- Pulse para hacer, finalizar o responder una llamada con el altavoz de la base.
- Durante una llamada, pulse para cambiar de modo microteléfono a manos libres o viceversa.





18. **TECLADO ALFANUMÉRICO/ * / #**







- En reposo / premarcación / modo edición / durante una llamada: pulse las teclas para introducir caracteres o números.
- En premarcación / durante una llamada: haga una pulsación larga sobre # para insertar una pausa.
- En intercomunicación y con una llamada externa: pulsación larga sobre 0 para iniciar una llamada a 3.
- En reposo / premarcación / edición / durante una llamada: pulsación larga sobre 0 para insertar flash.

19. **INDICADOR LUMINOSO LED AZUL**

- Permanece encendido cuando se está usando el teléfono, o si la base está en el modo de conversación.
- Parpadea cuando se recibe una llamada entrante o durante el registro.



3.2. **Iconos y símbolos de pantalla de la base del Combo**

Iconos de la pantalla	Descripción
	Icono de tecla multifunción para acceder al menú principal.
	Icono de tecla multifunción para confirmar la selección y guardar los datos introducidos.
	Icono de tecla multifunción para: 1. Borrar la entrada que se muestra actualmente de la agenda / lista de llamadas / rellamada 2. Cancelar la selección y anular la operación actual.
	1. Icono de tecla multifunción para silenciar temporalmente el timbre. 2. Cuando permanece encendido indica que el timbre de la base está en silencio.
	Permanece encendido cuando se han recibido nuevos Mensajes de Voz en Espera (VMWI) que no se han revisado todavía. Desaparece cuando se han revisado todos los mensajes de voz.

	Si permanece encendido, indica que en la lista de llamadas hay una llamada nueva sin revisar. Desaparece cuando se han leído todas las llamadas. Parpadea cuando se está accediendo a la lista de llamadas.
	Parpadea cuando se está accediendo a la lista de rellamada.
	Permanece encendido para indicar que está activado el bloqueo de llamadas o el bloqueo de llamadas anónimas. Parpadea cuando se está accediendo al menú Bloqueo de llamadas.
	Parpadea cuando se está accediendo a la agenda.
	Parpadea cuando todavía no se han leído mensajes nuevos del contestador o recordatorios, o cuando se está accediendo al menú del contestador. Permanece encendido para indicar que el contestador está encendido si ya se han leído todos los mensajes del contestador y todos los recordatorios. Desaparece cuando se ha apagado el contestador y se han leído todos los mensajes del contestador y los recordatorios.
	Indicación de tecla multifunción para cancelar la operación actual y volver al modo de reposo.
	Permanece encendido cuando está activada una alarma. Parpadea cuando se alcanza el tiempo de alarma ajustado previamente.

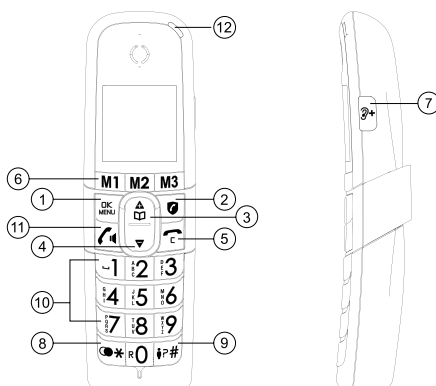
3.3. Descripción del teléfono inalámbrico



1.  **OK MENU**
En modo inactivo: Pulse para acceder al menú principal.
En modo submenú: Pulse para confirmar la selección.
Durante una llamada: Pulse para acceder al Intercomunicador/Agenda/Lista de rellamadas/Lista de llamadas.
2.  *
En modo inactivo: acceso directo al menú de bloqueo de llamadas.
Mientras suena el timbre: pulse para bloquear la llamada entrante*, si el ajuste **Modo bloqueo** está activado.
3. 
En modo inactivo : acceso a la lista de llamadas*.
En modo menú: desplazarse por los elementos del menú.
En la agenda/lista de rellamadas/ lista de llamadas: desplazarse por la lista.
Durante una llamada : subir el volumen.
Mientras suena el timbre: subir el volumen de éste.

4. 

En modo menú: desplazarse por los elementos del menú.
 En la agenda/lista de rellamadas/ lista de llamadas: desplazarse por la lista.
 Durante una llamada : bajar el volumen.
 Mientras suena el timbre: bajar el volumen de éste.
5. 

Durante una llamada: finalizar la llamada y volver a la pantalla inactiva.
 En modo menú/edición: pulse para volver al menú anterior.
 En modo menú/edición: mantener pulsada para volver a la pantalla inactiva.
 En modo edición/premarcación: borrar un carácter/dígito.
 Mientras suena el timbre: pulse para silenciar.
6. **M1, M2, M3**

En modo inactivo o durante una llamada: pulse para marcar los números previamente almacenados en **Mem. Directa**.
7. **TECLA AMPLIFICACIÓN EXTRA ?+**

Durante las llamadas: pulse para activar o desactivar la amplificación extra de volumen (Inactiva en modo manos libres).
8. **TECLA ***

Pulse para insertar *
 En modo inactivo: mantenga pulsada para acceder a la lista de llamadas realizadas.
9. **TECLA #**

Pulse para insertar #
 En modo inactivo: mantenga pulsada para acceder a la lista de llamadas.
10. **TECLADO ALFANUMÉRICO**





Teclas 1, 2, o 3, en modo inactivo: mantener pulsada para marcar el número directo almacenado en memoria.
 Tecla 0, en modo premarcación/edición: pulsación larga para insertar flash.
 Tecla 0, durante una llamada: pulsación larga para iniciar llamada a 3 (en modo intercomunicador).
11. 

En modo inactivo/premarcación: pulse para hacer una llamada.
 En lista de rellamadas/Lista de llamadas/Entrada de agenda: hacer una llamada a la entrada seleccionada de la lista.
 Mientras suena el timbre: responder la llamada.
 Durante las llamadas: cambiar a modo manos libres.
12. **INDICADOR LUMINOSO DEL AURICULAR** 

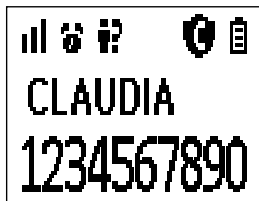
Auricular en carga: encendido fijo.
 Mientras suena el timbre o búsqueda: parpadeo rápido.
 Nuevos mensajes de voz: parpadeo lento.

3.4. Iconos y símbolos de la pantalla del inalámbrico





-  Indica que el Modo Bloqueo o el Bloqueo de Llamadas Anónimas están activados.
-  Encendido cuando el auricular inalámbrico se encuentra dentro de la cobertura de la base.
 Parpadea cuando está fuera de cobertura de la base o no está registrado en la base
-  Fijo cuando hay una llamada en curso.
 Parpadea cuando hay una llamada entrante.
-  Indica que se está usando el manos libres.

 Fijo cuando se ha activado la alarma.
Parpadea cuando se dispara la alarma a la hora fijada.

 Indica que el contestador automático de la base está activado.
Parpadea cuando hay nuevos mensajes.

 El timbre está en modo silencio.

 Tiene nuevos mensajes de voz.

 Indica el nivel de carga.
El icono completo parpadea cuando se inicia la carga.
El icono completo permanece fijo cuando finaliza la carga.

 Parpadea cuando se detecta un nivel bajo de batería.

 Fijo: indica que hay llamadas sin revisar en la lista de llamadas.
Estarán marcadas con un “*” al final del nombre o el número. Una vez revisadas, la marca “*” desaparecerá.
Parpadea cuando se accede a la lista de llamadas.

 La amplificación extra del volumen de auricular (audio boost) está activada.

 Parpadea cuando se accede a la Agenda.

 Parpadea cuando se accede a la lista de llamadas realizadas.

Compatibilidad con audífonos:



Esta prestación le permite eliminar ruido ambiente e interferencias cuando utiliza este teléfono junto con un audífono.

4. MODO DE EMPLEO DEL TELÉFONO



4.1. Modo de bienvenida (País)

El teléfono entrará en el modo de bienvenida si se da una de las 2 condiciones siguientes.

4.1.1. La primera vez que encienda el teléfono inalámbrico sin que esté registrado en ninguna base

1. La lista País aparecerá en la pantalla LCD.
2. Use las teclas  /  para seleccionar el país que desee
3. Pulse  para confirmar.
4. Se indicará **Restaurando** y **Espere** en la pantalla LCD.
5. Una vez restablecido, le pedirá que introduzca la fecha y la hora (como se describe en el apartado 13.5.3).



4.1.2. Tras restaurar los valores por defecto de la base

1. La lista **País** aparecerá en la pantalla LCD de la base del teléfono y en todos los teléfonos inalámbricos.
2. Use  /  para seleccionar el país que desee en la base del teléfono o en cualquier teléfono inalámbrico.
 - I. Pulse  para confirmar si selecciona un país en el teléfono inalámbrico.
 - II. Pulse **OK** para confirmar si selecciona el país en la base del teléfono.
3. Aparecerá **Restaurando** y **Espere** en la pantalla LCD de la base del teléfono y en todos los teléfonos inalámbricos.
4. Una vez restablecido, le pedirá que introduzca la fecha y la hora (como se describe en el apartado 13.5.3).

4.2. Hacer una llamada

4.2.1. Marcación previa

Desde el teléfono inalámbrico:

1. Introduzca el número de teléfono y pulse  para marcar el número.
2. Pulse  para borrar el número introducido.

Desde la base del teléfono:

1. Introduzca el número de teléfono y pulse  o descuelgue el microteléfono.
2. Pulse **C** para borrar el número introducido.

4.2.2. Marcación directa

Desde el teléfono inalámbrico:









Pulse  para tener línea y teclee el número de teléfono.

Desde la base del teléfono:







Pulse  o descuelgue el microteléfono y marque el número.

4.2.3. Llamar desde la agenda

Desde el teléfono inalámbrico:







1. Pulse  O pulse  y  /  para seleccionar **Agenda** y, a continuación,  para acceder a la agenda.
2. Pulse  /  para seleccionar la entrada que desee.
3. Pulse  para marcar el número de la entrada que desee.

Desde la base del teléfono:







1. Pulse  O pulse  y  /  para seleccionar **Agenda** y, a continuación, pulse **OK** para acceder a la agenda.
2. Pulse  /  para seleccionar la entrada que desee.
3. Pulse  o descuelgue el auricular con cable para marcar la entrada.

4.2.4. Llamar desde la lista de llamadas

Desde el teléfono inalámbrico:



1. Mantenga pulsada la tecla **#**, O pulse  y  /  para seleccionar **Lista Llam.** y, a continuación, pulse  para acceder a la lista de llamadas.
2. Pulse  /  para seleccionar la entrada que desee.
3. Pulse  para marcar la entrada.

Desde la base del teléfono:





1. Pulse la tecla , O pulse  y  /  para seleccionar **Lista Llam.** A continuación, pulse **OK** para acceder a la lista de llamadas.
2. Pulse  /  para seleccionar la entrada que desee.
3. Pulse  o descuelgue el microteléfono para marcar.

4.2.5. Llamar desde la lista de rellamada

Desde el teléfono inalámbrico:

1. Mantenga pulsada la tecla ***** para acceder a la lista de rellamada.
2. Pulse  o  para seleccionar la entrada que desee.
3. Pulse  para marcar la entrada.

Desde la base del teléfono:

1. Pulse la tecla  para acceder a la lista de rellamada.
2. Pulse  o  para seleccionar la entrada que desee.
3. Pulse  o descuelgue el microteléfono para marcar.

4.2.6. Marcar desde las teclas de memoria directa M1/M2/M3 o 1/ 2/ 3

Pulse M1, M2, M3 en la base o el teléfono inalámbrico. El número previamente guardado en la memoria se marcará automáticamente. Consulte el apartado 6.1 para saber cómo almacenar números en las memorias directas.

Realice una pulsación larga sobre las teclas 1, 2, o 3 de la base o el teléfono inalámbrico. El número previamente guardado en la tecla de memoria se marcará automáticamente. Consulte el apartado 6.2 para saber cómo almacenar números en estas memorias directas.

4.3. Responder una llamada

Desde el teléfono inalámbrico:

Cuando esté sonando el timbre, para responder pulse .

Si el teléfono está en la base de carga y **Resp. Auto** está activado: cuando esté sonando, levante el teléfono de la base de carga y responderá la llamada automáticamente.

Desde la base del teléfono:

Cuando esté sonando, para responder pulse .

4.4. Finalizar una llamada

Desde el teléfono inalámbrico:



Para finalizar la llamada pulse , o coloque el teléfono inalámbrico en la base de carga.

Desde la base del teléfono:

Pulse  o descuelgue el microteléfono.

4.5. Ajustar el volumen de auriculares y manos libres



Tanto para el teléfono inalámbrico como para la base del teléfono:

Durante una llamada, pulse  y  para seleccionar el volumen 1-5 que desee.

Cuando finalice una llamada, el ajuste permanecerá al último nivel seleccionado.

4.6. Amplificación extra del sonido en el auricular

Para aumentar considerablemente el volumen del sonido en el auricular del teléfono inalámbrico / con cable durante una llamada.

Mientras está en una llamada o escuchando un mensaje o aviso, pulse la tecla  en el teléfono inalámbrico o en la base del teléfono para activar la amplificación extra. Pulse de nuevo la tecla  para desactivar la función aumentar el sonido.

Advertencia: La exposición prolongada a volúmenes altos puede afectar a la capacidad de audición.

4.7. Silenciar una llamada (solo en la base del teléfono)

Durante una llamada, pulse <SILENCIAR> en la base del teléfono para desactivar el micrófono. Su interlocutor no podrá oírle. Pulse <Anular silencio> en la base del teléfono para activar el micrófono.

4.8. Silenciar el timbre temporalmente

Cuando esté sonando el teléfono, puede silenciar temporalmente el timbre de la llamada actual. La siguiente llamada volverá a sonar normalmente.



Mediante el teléfono inalámbrico: Pulse  para silenciar el timbre.

Utilizando la base del teléfono: Pulse  para silenciar el timbre.

4.9. Buscar el teléfono

Para buscar el teléfono inalámbrico, pulse <Localizar> en la base del teléfono.

Todos los teléfonos inalámbricos conectados emitirán el sonido de localización, y en la pantalla LCD de los teléfonos inalámbricos se indicará <Localizar> durante 60 segundos.

Puede detener la localización pulsando , o cualquiera de las teclas de marcación en alguno de los teléfonos inalámbricos, o  en la base.

Nota: si durante la localización entra una llamada, en el teléfono sonará la llamada entrante en lugar del tono de localización.

5. BLOQUEO DE LLAMADAS

Este teléfono incorpora la función de Bloqueo de Llamadas básico*. Esta función le ayudará a evitar las llamadas molestas al permitir que solo algunos números hagan que su teléfono suene.

El Bloqueo de Llamadas básico está desactivado de manera predeterminada, pero puede habilitarlo mediante el menú del teléfono, como se explica en los párrafos siguientes.

**Esta función requiere una suscripción al servicio de identificación de llamada de su proveedor de telefonía.*

RESUMEN DEL BLOQUEO DE LLAMADAS

Ajuste	Explicaciones
APAGADO	La función Bloqueo de Llamadas está deshabilitada. Este es el modo predeterminado.
ENCENDIDO	La función Bloqueo de llamadas está Activa. Las llamadas de números registrados en la lista negra no progresan y el timbre permanecerá en silencio. Los números se pueden agregar a la lista negra mientras el teléfono está sonando y / o después de una llamada (para configurar, vea el apartado 5.1).
CONTACTOS	En este modo automático, cualquier número no registrado en su agenda se bloqueará automáticamente y hará que su teléfono no suene ante una llamada. Todas las llamadas de los contactos registrados en su agenda continuarán normalmente. Cuando se elige este modo, VIP y Agenda se muestra en la pantalla LCD en modo inactivo a menos que tenga mensajes no leídos/llamadas perdidas (para habilitar, consulte el apartado 5.6.2).
VIP	En este segundo modo automático, solo las llamadas de contactos registrados como VIP en su agenda pasarán y harán que su teléfono suene. Cualquier otro número no sonará. Cuando se elige este modo, en la pantalla LCD en modo inactivo se muestra Sólo VIP a menos que tenga mensajes no leídos/llamadas perdidas (para habilitar, consulte el apartado 5.6.1).
BLOQUEO ANÓNIM.	Esta característica adicional le permite bloquear la llamada que no tiene un número asociado (es decir, llamadas privadas, llamadas internacionales, etc.). Esta opción se puede activar sobre cualquiera de los cuatro modos anteriores (para habilitar, vea el apartado 5.7).

5.1. Modo manual de bloqueo de llamadas manual

El bloqueo de llamadas manual es la opción más sencilla para empezar. Si selecciona Encendido en los ajustes del bloqueo de llamadas, no sonarán las llamadas de los números guardados en la lista de bloqueo.



Podrá añadir/eliminar números de la lista en cualquier momento.

Cómo bloquear una llamada entrante:

Una vez que la función de bloqueo de llamadas esté activada, mientras suena el teléfono pulse . Finalizará la llamada y se le ofrecerá la opción de registrar el número en la lista de bloqueo haciendo un clic.

En la pantalla aparecerá **¿Confir?**. Pulse  en el teléfono inalámbrico, o pulse **OK** en la base del teléfono para confirmar que desea guardar este número en la lista de bloqueo.

IMPORTANTE: si no confirma, el número no se añadirá a la lista de bloqueo y la siguiente llamada pasará normalmente.

NOTA: Todos los procedimientos que se describen a continuación (de 5.1.1 a 6.1) se pueden realizar también en el teléfono inalámbrico. En ese caso habría que reemplazar el icono  aquí descrito por la tecla .

5.1.1. Habilitar el modo MANUAL

En reposo, desde la base del teléfono,

A través de la base del teléfono:









1. Pulse , y pulse  o  para seleccionar **Bloq. Llam.**
2. Pulse **OK**, y pulse  o  para seleccionar **Modo Bloqueo**. O BIEN, pulse  para acceder directamente a **Modo Bloqueo**.
3. Pulse **OK**, y pulse  o  para seleccionar **Encendido** (modo manual).

Después de activar esta opción, el icono de bloqueo de llamadas  se mostrará en la pantalla de LCD.

5.2. Añadir números a la lista de bloqueo









5.2.1. En reposo

Desde la base del teléfono:

1. Pulse , se mostrará **Modo Bloqueo**, o pulse  y después pulse  o  para seleccionar **Bloq. Llam.**
2. Pulse **OK**, y pulse  o  para seleccionar **Lista Bloq.**
3. Pulse **OK**, y después pulse  o  para seleccionar **Añadir**. Introduzca el número que desea bloquear y pulse **OK** para guardar.





5.2.2. Desde la lista de llamadas entrantes

Utilizando la base del teléfono:

1. En reposo, pulse el botón  o pulse , y, a continuación, pulse  o  para acceder a la **lista de llamadas**.
2. Pulse  o  para desplazarse por la lista de llamadas.
3. Pulse **OK** para seleccionar el número que desee.
4. Pulse **OK** y  o  para seleccionar **Añad. Bloq.**
5. Pulse **OK** para editar el número en caso necesario, y pulse **OK** para guardarlo en la lista de bloqueo.





5.2.3. Desde la lista de rellamada

Utilizando la base del teléfono:

1. En reposo, pulse la tecla  para acceder a la lista de rellamada.
2. Pulse  o  para desplazarse por la lista de rellamada.
3. Pulse **OK** para seleccionar el número que desee.
4. Pulse **OK** y  o  para seleccionar **Añad. Bloq.**
5. Pulse **OK** para editar el número en caso necesario.
6. Pulse **OK** para confirmar.



5.3. Editar números en la lista de bloqueo

Desde la base del teléfono:

1. Repita los pasos 1 y 2 del apartado 5.2.1.
2. Pulse **OK**, y pulse  o  para seleccionar el número a editar.
3. Pulse **OK** dos veces, y pulse  o  para seleccionar **Editar**.
4. Pulse **OK** para editar, y después pulse **OK** para guardar.

5.4. Borrar un número de la lista de bloqueo

Desde la base del teléfono:

1. Repita los pasos 1 y 2 del apartado 5.2.1.
2. Pulse **OK**, y pulse  o  para seleccionar el número a borrar.
3. Pulse **OK** y, a continuación, pulse **X**. Se indicará **¿Borrar?**.
4. Pulse **OK** para confirmar que desea borrar, o pulse **X** para confirmar que no desea borrar.

5.5. Borrar todos los números de la lista de bloqueo

Desde la base del teléfono:

1. Repita los pasos 1 y 2 del apartado 5.2.1.
2. Pulse **OK**, y pulse o para seleccionar cualquier número de bloqueo.
3. Pulse **OK** dos veces, y pulse o para seleccionar **Borrar Todo**.
4. Pulse **OK**. Se mostrará **¿Confir?**. Pulse **OK** para confirmar que desea borrar, o pulse **X** para confirmar que no desea borrar.

5.6. Modo automático de bloqueo de llamadas

5.6.1. Solo VIP

En este modo automático restrictivo, solo pasan y hacen que suene el teléfono las llamadas que coincidan con números guardados como VIP en la agenda.

En reposo, desde la base del teléfono:

1. Repita los pasos 1 y 2 del apartado 5.1.1., o pulse para acceder directamente al **Modo Bloqueo**.
2. Pulse **OK** y / para seleccionar **SOLO VIP**.
3. Pulse **OK** para confirmar.

5.6.2. Solo contactos

En este modo solo pasan y hacen que suene el teléfono las llamadas que coincidan con contactos guardados en la agenda (normales y VIP).

En reposo, desde la base del teléfono:

1. Repita los pasos 1 y 2 del apartado 5.2., o pulse para acceder directamente al **Modo Bloqueo**.
2. Pulse **OK**, y pulse o para seleccionar **VIP y Agenda**.
3. Pulse **OK** para confirmar.

5.7. Modo de bloqueo de llamadas anónimas

Esta función le permite bloquear llamadas que no muestren un número en su teléfono.

Se puede activar o desactivar independientemente de los demás modos de bloqueo de llamadas.

5.7.1. Bloquear llamadas privadas

En este modo se bloquean las llamadas entrantes que ocultan sus números de forma deliberada.

En reposo, desde la base del teléfono:

1. Pulse , y después o para seleccionar **Bloq. Llam.**, y después pulse **OK**, o bien pulse .
2. Pulse o para seleccionar **Bloq. Anónim.**
3. Pulse **OK**, y o para seleccionar **Privado**.
4. Pulse **OK** para confirmar.

5.7.2. Bloquear todas las llamadas anónimas

En este modo se bloquea todo tipo de llamadas anónimas entrantes, incluyendo las llamadas privadas, las llamadas internacionales, los teléfonos de pago y otras llamadas fuera de área.

En reposo, desde la base del teléfono:

1. Repita los pasos 1 y 2 del apartado 5.7.1.
2. Pulse **OK**, y o para seleccionar **Todo**.
3. Pulse **OK** para confirmar.

6. CONFIGURAR LA MARCACIÓN RÁPIDA

Nota: las memorias M1, M2, M3 de la base y los inalámbricos no son independientes entre sí: su valor es idéntico independientemente de si las configura o utiliza desde la base o desde los inalámbricos disponibles.

6.1. Programar M1, M2, M3

En reposo, desde la base del teléfono:

1. Pulse y pulse o para seleccionar **Mem. Directa**.
2. Pulse **OK** y pulse o para seleccionar **M1/ M2/ M3**.
3. Pulse **OK** para introducir el nombre.
4. Pulse **OK** para introducir el número.
5. Pulse **OK** y pulse o para seleccionar la melodía.
6. Pulse **OK** y pulse $\langle \sqrt{\rangle}$ para establecer la entrada como VIP o pulse **X** para una entrada normal.
(Nota: aparecerá el signo ! para indicar que esta entrada de la agenda es VIP).

6.2. Programar las teclas 1, 2 y 3





En reposo:

Desde el teléfono inalámbrico

1. Pulse , y pulse o para seleccionar **Mem. Directa**.
2. Pulse o para seleccionar **Tecla 1, Tecla 2 o Tecla 3**.
3. Pulse para introducir el número.

4. Pulse  para confirmar.

Desde la base del teléfono:

1. En reposo, pulse  y pulse  o  para seleccionar **Mem. Directa**.
2. Pulse  o  para seleccionar **Tecla 1**, **Tecla 2** o **Tecla 3**.
3. Pulse **OK** para introducir el número.
4. Pulse **OK** para confirmar.

(Nota: las memorias de las teclas 1, 2 y 3 de la base y cada inalámbrico son independientes entre sí).

7. AGENDA

En la agenda del teléfono se pueden guardar hasta 100 contactos con nombre y número. Cada contacto puede tener como máximo 24 dígitos para el número de teléfono y 12 caracteres para el nombre. También puede seleccionar distintos tonos de llamada para sus contactos. Las entradas de la agenda se guardan por orden alfabético de los nombres.





7.1. Añadir un nuevo contacto a la agenda

En reposo:

Con el teléfono inalámbrico:



1. Pulse  para acceder a la agenda, O pulse  y  o  para seleccionar **Agenda**, y después pulse  para acceder a la lista de contactos.
2. Pulse  para seleccionar **Añadir**.
3. Repita los pasos 3 a 6 del apartado 6.1.

Desde la base del teléfono:



1. Pulse la tecla  O pulse  y  o  para seleccionar **Agenda**, y después pulse **OK** para acceder a la lista de contactos.
 2. Pulse **OK** para seleccionar **Añadir**.
 3. Repita los pasos 3 a 6 del apartado 6.1.
- (Nota: aparecerá el signo ! para indicar que esta entrada de la agenda es VIP)

7.2. Visualizar un contacto

Desde el teléfono inalámbrico:





1. Repita el paso 1 del apartado 7.1.
2. Pulse  o  para seleccionar el contacto que desee.
3. Pulse  y, a continuación, se mostrará el nombre, el número y la melodía del contacto seleccionado.

Desde la base del teléfono:



1. Repita el paso 1 del apartado 7.1.
2. Pulse  o  para seleccionar el contacto que desee.
3. Pulse **OK** y, a continuación, se mostrará el nombre, el número y la melodía del contacto seleccionado.

7.3. Editar un contacto de la agenda

Desde el teléfono inalámbrico:



1. Repita los pasos 1 y 2 del apartado 7.2.
2. Pulse  dos veces, y pulse  o  para seleccionar **Editar**.
3. Pulse  para editar el nombre.
4. Pulse  para editar el número.
5. Repita el paso 6 del apartado 6.1.

Desde la base del teléfono:

1. Repita los pasos 1 y 2 del apartado 7.2.
2. Pulse **OK** dos veces, y pulse  o  para seleccionar **Editar**.
3. Pulse **OK** para editar el nombre.
4. Pulse **OK** para editar el número.
5. Repita el paso 6 del apartado 6.1.

7.4. Identificar un contacto como VIP

Desde el teléfono inalámbrico:

1. Repita los pasos 1 y 2 del apartado 7.2.
2. Pulse  dos veces, y pulse  o  para seleccionar **¿VIP?**.
3. Repita el paso 6 del apartado 6.1.

Desde la base del teléfono:

1. Repita los pasos 1 y 2 del apartado 7.2.
2. Pulse **OK** dos veces, y pulse  o  para seleccionar **¿VIP?**.

3. Pulse **OK** y se mostrará **¿VIP?**.
4. Repita el paso 6 del apartado 6.1.

7.5. Añadir un contacto de la agenda a una memoria directa

En reposo:

Desde el teléfono inalámbrico:

1. Repita el paso 1 del apartado 7.1.
2. Pulse **OK** MENU dos veces, y pulse **▲** o **▼** para seleccionar **A Mem.Dir.**
3. Pulse **OK** MENU, y pulse **▲** o **▼** para seleccionar **M1/ M2/ M3/ Tecla 1/ Tecla 2/ Tecla 3.**
4. Pulse **OK** MENU para visualizar el nombre, el número y la melodía y, a continuación, pulse **OK** MENU para confirmar.

Nota: Si selecciona Tecla 1, Tecla 2 o Tecla 3, en el paso 4 solo se mostrará el número.

Desde la base del teléfono:

1. Repita el paso 1 del apartado 7.1.
2. Pulse **OK** dos veces, y pulse **▲** o **▼** para seleccionar **A Mem.Dir.**
3. Pulse **OK**, y pulse **▲** o **▼** para seleccionar **M1/ M2/ M3/ Tecla 1/ Tecla 2/ Tecla 3.**
4. Pulse **OK** para visualizar el nombre y, a continuación, pulse **OK** para confirmar.

Nota: Si selecciona **Tecla 1, Tecla 2 o Tecla 3**, en el paso 4 solo se mostrará el número.

7.6. Borrar un contacto de la agenda

Desde el teléfono inalámbrico:

1. Repita los pasos 1 y 2 del apartado 7.2.
2. Pulse **OK** MENU dos veces, y pulse **▲** o **▼** para seleccionar **Borrar.**
3. Pulse **OK** MENU. Aparecerá **¿Confir?** en la pantalla. A continuación, pulse **▲** o **▼** para seleccionar **✓** si desea borrar o **X** si no desea borrar.
4. Pulse **OK** MENU para confirmar.

Desde la base del teléfono:

1. Repita los pasos 1 y 2 del apartado 7.2.
2. Pulse **OK** para visualizar el nombre, el número y la melodía de la entrada.
3. Pulse **X**. Se mostrará **¿Borrar?**. Pulse **OK** para confirmar que desea borrar, o pulse **X** para confirmar que no desea borrar.

7.7. Borrar toda la agenda

Desde el teléfono inalámbrico:

1. Repita los pasos 1 y 2 del apartado 7.2.
2. Pulse **OK** MENU dos veces, y pulse **▲** o **▼** para seleccionar **Borrar Todo.**
3. Pulse **OK** MENU. Aparecerá **¿Confir?** en la pantalla. A continuación, pulse **▲** o **▼** para seleccionar **✓** si desea borrar o **X** si no desea borrar.
4. Pulse **OK** MENU para confirmar.

Desde la base del teléfono:

1. Repita los pasos 1 y 2 del apartado 7.2.
2. Pulse **OK** dos veces, y pulse **▲** o **▼** para seleccionar **Borrar Todo.**
3. Pulse **OK**. Se mostrará **¿Confir?**. Pulse **OK** para confirmar que desea borrar, o pulse **X** para confirmar que no desea borrar.

8. LISTA DE RELAMADA

En la lista de rellamada se guardan hasta 10 de los últimos números marcados. Si alguno de los números de la lista de rellamada coincide con un contacto de la agenda con información del nombre, se mostrará éste en lugar del número.





8.1. Guardar en la agenda un número de la lista de rellamada

En reposo:

Desde el teléfono inalámbrico:









1. Mantenga pulsada la tecla ***X** para acceder a la lista de rellamada.
2. Pulse **▲** o **▼** para desplazarse por la lista de rellamada.
3. Pulse **OK** MENU para seleccionar el número que desee.
4. Pulse **OK** MENU, y pulse **▲** o **▼** para seleccionar **Añad. Agenda.**
5. Pulse **OK** MENU para introducir el nombre.
6. Pulse **OK** MENU para editar el número en caso necesario.
7. Repita los pasos 5 y 6 del apartado 7.1.

Desde la base del teléfono:





1. Pulse la tecla  para acceder a la lista de rellamada.
2. Pulse  o  para desplazarse por la lista de rellamada.
3. Pulse **OK** para seleccionar el número que desee.
4. Pulse **OK** y  o  para seleccionar **Añad. Agenda**.
5. Pulse **OK** para introducir el nombre.
6. Pulse **OK** para editar el número en caso necesario.
7. Repita los pasos 5 y 6 del apartado 7.1.
(Nota: aparecerá el signo ! para indicar que esta entrada de la agenda es VIP).

8.2. Guardar como memoria directa un número de la lista de rellamada

Desde el teléfono inalámbrico:



1. Repita los pasos 1 a 3 del apartado 8.1.
2. Pulse , y pulse  o  para seleccionar **A Mem. Dir.**
3. Pulse , y pulse  o  para seleccionar **M1/ M2/ M3**.
4. Pulse  para introducir el nombre.
5. Pulse  para editar el número en caso necesario.
6. Repita los pasos 5 y 6 del apartado 7.1.

Desde la base del teléfono:

1. Repita los pasos 1 a 3 del apartado 8.1.
2. Pulse **OK** y  o  para seleccionar **A Mem. Dir.**
3. Pulse  o  para seleccionar **M1/ M2/ M3**.
4. Pulse **OK** para introducir el nombre.
5. Pulse **OK** para editar el número en caso necesario.
6. Repita los pasos 5 y 6 del apartado 7.1.
(Nota: aparecerá el signo ! para indicar que esta entrada de la agenda es VIP).

8.3. Borrar un número de la lista de rellamada

Desde el teléfono inalámbrico:



1. Repita los pasos 1 a 3 del apartado 8.1.
2. Pulse , y pulse  o  para seleccionar **Borrar**.
3. Repita los pasos 3 y 4 del apartado 7.6.

Desde la base del teléfono:



1. Repita los pasos 1 a 3 del apartado 8.1.
2. Repita el paso 3 del apartado 7.6

8.4. Borrar toda la lista de rellamada

Desde el teléfono inalámbrico:

1. Repita los pasos 1 a 3 del apartado 8.1.
2. Pulse , y pulse  o  para seleccionar **Borrar Todo**.
3. Repita los pasos 3 y 4 del apartado 7.7.

Desde la base del teléfono:

1. Repita los pasos 1 a 3 del apartado 8.1.
2. Pulse **OK** y pulse  o  para seleccionar **Borrar Todo**.
3. Repita el paso 3 del apartado 7.7

9. IDENTIFICACIÓN DE LLAMADAS RECIBIDAS (requiere soporte de la red)

Para que esta función esté disponible, debe estar suscrito al Servicio de identificación de llamadas de su proveedor de telefonía. Su teléfono puede guardar hasta 50 llamadas recibidas con información de fecha/hora en su lista de llamadas.

Notas: Si la persona que llama ha activado la ocultación de la identificación de llamadas realizadas, en la pantalla se mostrará «**No Disponib.**». la red no facilita el número, se mostrará «**No Disponib.**».







En reposo, si por ejemplo se han recibido tres llamadas no atendidas, en la pantalla se indicará «**3 Llam Nuev**».

9.1. Ver la lista de llamadas







Todas las llamadas recibidas se guardan en la lista de llamadas, con la más reciente al principio de la lista. Cuando la lista de llamadas está llena, se suprime la llamada más antigua y se añade la más reciente.

En reposo:

Desde el teléfono inalámbrico:





1. Mantenga pulsada la tecla #, o pulse  y  o  para seleccionar **Lista Llam.**
2. Pulse  para visualizar la lista de llamadas. La llamada no atendida que no se ha revisado todavía aparece marcada con un ✕ al final del número.
3. Pulse  o  para seleccionar la llamada que desee.
4. Pulse  para ver información más detalladas sobre la entrada que desee.

Desde la base del teléfono:



1. Pulse la tecla , o pulse  y  o  para seleccionar **Lista Llam.**
2. Pulse **OK** para visualizar la lista de llamadas. La llamada no atendida que no se ha leído todavía aparece marcada con un ✕ al final del número.
3. Pulse  o  para seleccionar la llamada que desee.
4. Pulse **OK** para ver información más detalladas sobre la entrada que desee.

9.2. Guardar en la agenda un número de la lista de llamadas

Desde el teléfono inalámbrico:

1. Repita los pasos 1 y 3 del apartado 9.1.
2. Pulse  dos veces, y pulse  o  para seleccionar **Añad. Agenda.**
3. Pulse  para introducir el nombre.
4. Pulse  para editar el número en caso necesario.
5. Repita los pasos 5 y 6 del apartado 6.1.



Desde la base del teléfono:

1. Repita los pasos 1 y 3 del apartado 9.1.
2. Pulse **OK** dos veces, y pulse  o  para seleccionar **Añad. Agenda.**
3. Pulse **OK** para introducir el nombre.
4. Pulse **OK** para editar el número en caso necesario.
5. Repita los pasos 5 y 6 del apartado 6.1.



(Nota: aparecerá el signo ! para indicar que esta entrada de la agenda es VIP).

9.3. Guardar como memoria directa un número de la lista de llamadas

Desde el teléfono inalámbrico:



1. Repita los pasos 1 y 3 del apartado 9.1.
2. Pulse  dos veces, y pulse  o  para seleccionar **A Mem.Dir.**
3. Repita los pasos 4 a 6 del apartado 8.2.

Desde la base del teléfono:

1. Repita los pasos 1 y 3 del apartado 9.1.
2. Pulse **OK** dos veces, y pulse  o  para seleccionar **A Mem.Dir.**
3. Repita los pasos 4 a 6 del apartado 8.2.

9.4. Borrar una entrada de la lista de llamadas

Desde el teléfono inalámbrico:



1. Repita los pasos 1 a 3 del apartado 9.1.
2. Pulse  dos veces, y pulse  o  para seleccionar **Borrar.**
3. Repita los pasos 3 y 4 del apartado 7.6.

Desde la base del teléfono:



1. Repita los pasos 1 a 3 del apartado 9.1.
2. Pulse **OK** para visualizar el nombre, el número y la melodía de la entrada.
3. Pulse **OK**. Se mostrará **¿Borrar?**.
4. Repita el paso 3 del apartado 7.6.

9.5. Borrar toda la lista de llamadas

A través del teléfono inalámbrico:

1. Repita los pasos 1 a 3 del apartado 9.1.
2. Pulse **OK** dos veces, y pulse  o  para seleccionar **Borrar Todo**.
3. Repita los pasos 3 y 4 del apartado 7.7.

A través de la base del teléfono:

1. Repita los pasos 1 a 3 del apartado 9.1.
2. Pulse **OK** dos veces, y pulse  o  para seleccionar **Borrar Todo**.
3. Se mostrará **Borrar Todo** Confir?.
4. Pulse **OK** para confirmar que desea borrar toda la lista de rellamada, o pulse **X** para confirmar que no desea borrar.







10. Mensajes de voz (requiere soporte de red)

La indicación de mensajes de voz en espera (VMWI)  aparece cuando su proveedor de servicio de telefonía tiene nuevos mensajes de voz para usted. Esta función solo está disponible si se ha suscrito al servicio de buzón de voz de su proveedor de telefonía.







10.1. Acceso a los mensajes de voz

Aparecerá  y el número de VMWI se guarda en la lista de llamadas cuando tiene un mensaje nuevo en su buzón de mensajes de voz.

Desde el teléfono inalámbrico:

1. En reposo, mantenga pulsada la tecla **#**, o pulse **OK**  y  o  para seleccionar **Lista Llam**.
2. Pulse **OK**  , y pulse  o  para seleccionar la entrada de VMWI que desee.
3. Pulse  para marcar el servidor de mensajes de voz, o marque el número del buzón de voz que le haya proporcionado su proveedor de telefonía.

Desde la base del teléfono:











1. En reposo, pulse la tecla  , o pulse  y  o  para seleccionar **Lista Llam**.
2. Pulse **OK** , y pulse  o  para seleccionar la entrada de VMWI que desee.
3. Pulse  o descuelgue el microteléfono de la base del teléfono para marcar el servidor de mensajes de voz, o marque el número del buzón de voz que le haya proporcionado su proveedor de telefonía.

11. CONTESTADOR AUTOMÁTICO









Su teléfono incluye un contestador automático que, cuando está activado, permite grabar mensajes para las llamadas no respondidas. En el contestador automático se pueden guardar hasta 59 mensajes dentro del tiempo máximo de grabación de unos 60 minutos. Además de grabar mensajes entrantes, también puede grabar recordatorios para otros usuarios del teléfono. Cuando la memoria del contestador automático esté llena, en la pantalla del aparato en reposo se indicará **Memor. Llena**.

11.1. Activar/desactivar el contestador automático

Desde el teléfono inalámbrico:

1. Pulse **OK**  y pulse  o  para seleccionar **Contes. Auto**.
2. Pulse **OK**  y pulse  o  para seleccionar **Cont. On/Off**.
3. Pulse **OK**  y pulse  o  para seleccionar **Encendido o Apagado**.
4. Pulse **OK**  para confirmar.

Desde la base del teléfono:

1. Pulse  en la base del teléfono para activar o desactivar el contestador.
O BIEN
2. Pulse  y pulse  o  para seleccionar **Contes. Auto**.
3. Pulse **OK** y pulse  o  para seleccionar **Cont. On/Off**.
4. Pulse **OK** y pulse  o  para seleccionar **Encendido o Apagado**.
5. Pulse **OK** para confirmar.













Si el contestador automático está encendido, aparece  en la pantalla LCD del teléfono inalámbrico y en la base del teléfono.

Al apagar el contestador automático, el símbolo  desaparece de la pantalla LCD.









11.2. Escuchar los mensajes del contestador automático

Cuando hay mensajes nuevos grabados en el contestador automático, el símbolo  parpadea en la pantalla LCD y el número de mensajes nuevos se indica en la pantalla LCD hasta que se hayan reproducido todos los mensajes nuevos.

Desde el teléfono inalámbrico::







1. Pulse  y pulse  o  para seleccionar **Contes. Auto**.
2. Pulse  y pulse  o  para seleccionar **Oír Mensaje**.
3. Pulse  para empezar a reproducir el mensaje. En la pantalla se mostrará la información de la fecha y la hora de recepción del mensaje.
4. Durante la reproducción del mensaje, pulse  o  para subir o bajar respectivamente el volumen de reproducción del mensaje.
5. Pulse  y pulse  o  para seleccionar **Parar, Siguiente, Anterior, Borrar**.
6. Pulse  para ejecutar las funciones respectivas durante la reproducción del mensaje.
7. Alternativamente, puede usar las siguientes teclas rápidas para controlar las distintas operaciones durante la reproducción del mensaje.
 - I. Pulse la **5** para parar la reproducción del mensaje (función **Parar**).
 - II. Pulse la **4** para repetir desde el principio la reproducción del mensaje actual.
Pulse dos veces la **4** para retroceder al mensaje anterior (función **Anterior**).
 - III. Pulse la **6** para reproducir el mensaje siguiente (función **Siguiente**).
 - IV. Pulse la **2** para borrar el mensaje que se está reproduciendo actualmente (función **Borrar**).

Desde la base del teléfono:







1. Pulse .
2. Los mensajes nuevos se reproducirán a través del altavoz de la base del teléfono.
3. Pulse  o  para subir o bajar el volumen respectivamente durante la reproducción de un mensaje.
4. Puede usar las teclas **Parar, Siguiente, Anterior** y **Borrar** para controlar las distintas operaciones durante la reproducción del mensaje.
 - I.  : parar la reproducción del mensaje.
 - II.  : reproducir el mensaje siguiente.
 - III.  : retroceder para reproducir el mensaje anterior.
 - IV.  : repetir desde el principio la reproducción del mensaje actual.
 - V.  : Borrar el mensaje que se está reproduciendo actualmente.

11.3. Borrar todos los mensajes del contestador automático

Desde el teléfono inalámbrico:

1. Pulse  y pulse  o  para seleccionar **Contes. Auto**.
2. Pulse  y pulse  o  para seleccionar **Elim Mnsajes**.
3. Repita los pasos 3 y 4 del apartado 7.7.

Desde la base del teléfono:









1. Pulse  y pulse  o  para seleccionar **Contes. Auto**.
2. Pulse **OK** y pulse  o  para seleccionar **Elim Mnsajes**.
3. Pulse **OK**. Se mostrará **¿Confir?**.
4. Pulse **OK** para confirmar que desea borrar todos los mensajes escuchados, o pulse  para regresar al modo de reposo.

11.4. Ajustes del contestador automático

11.4.1. Configurar el modo de respuesta

El contestador está configurado de fábrica en modo «Resp/Grabar», que permite a la persona que llama dejar un mensaje. Su teléfono soporta además el modo «Solo contestar», en el que la persona que llama no puede dejar mensaje, sino que únicamente se le indica que llame más tarde.











Desde la base del teléfono:

1. Pulse  y pulse  o  para seleccionar **Contes. Auto**.
2. Pulse **OK** y pulse  o  para seleccionar **Config Cont**.
3. Pulse **OK** y  o  para seleccionar **Modo Contes**.
4. Pulse **OK** y  o  para seleccionar **Resp/Grabar** o **Sólo Cont**.
5. Pulse **OK** para confirmar.







11.4.2. Personalizar el mensaje saliente

Puede grabar un mensaje saliente personalizado para los modos Resp/Grabar o Sólo Cont., que se reproducirá cuando el contestador automático responda la llamada. Si se borra su mensaje saliente personalizado, se restablecerá automáticamente el mensaje saliente preestablecido.

Desde el teléfono inalámbrico:

1. Repita los pasos 1 y 2 del apartado 11.4.1.
2. Pulse  y pulse  o  para seleccionar **Conf Men Sal.**
3. Pulse  y pulse  o  para seleccionar **Resp/Grabar o Sólo Cont.**
4. Pulse  y pulse  o  para seleccionar **Grabar Mens.**
5. Pulse  para empezar a grabar su mensaje saliente personalizado. En la pantalla se mostrará «**Grabación**».
6. Pulse  para parar y guardar su mensaje saliente personalizado. El mensaje saliente que acaba de guardar se reproducirá automáticamente. Alternativamente, pulse la tecla **C** para volver a la pantalla anterior sin guardar el mensaje saliente personalizado.











Desde la base del teléfono:

1. Repita los pasos 1 y 2 del apartado 11.4.1.
2. Pulse **OK** y pulse  o  para seleccionar **Conf Men Sal.**
3. Pulse **OK** y pulse  o  para seleccionar **Resp/Grabar o Sólo Cont.**
4. Pulse **OK** y pulse  o  para seleccionar **Grabar.**
5. Pulse **OK** para empezar a grabar su mensaje saliente personalizado. «**Grabar Mens.**» aparecerá en la pantalla.
6. Pulse **OK** para parar y guardar su mensaje saliente personalizado. El mensaje saliente que acaba de guardar se reproducirá automáticamente. Alternativamente, pulse la tecla  para volver a la pantalla anterior sin guardar el mensaje saliente personalizado.





11.4.3. Reproducir y borrar el mensaje saliente personalizado

Puede escuchar su propio mensaje saliente personalizado o el mensaje preestablecido para los modos **Resp/Grabar** o el modo **Sólo Cont.**,. Puede además borrar su mensaje saliente personalizado durante la reproducción, para grabar uno nuevo cuando lo desee. Tenga en cuenta que no se puede borrar el mensaje saliente preestablecido.

Desde el teléfono inalámbrico:

1. Repita los pasos 1 a 3 del apartado 11.4.2.
2. Pulse  y pulse  o  para seleccionar **Reproducir.**
3. Pulse  para escuchar su mensaje saliente personalizado (si lo ha grabado previamente) y en la pantalla se indicará «**Oír Mens Sal**». Si no se ha grabado previamente un mensaje saliente personalizado, se reproducirá el mensaje preestablecido.
4. Use las teclas  o  para seleccionar , pulse  para parar la reproducción del mensaje saliente y volver al menú anterior.
5. Alternativamente use las teclas  o  para seleccionar **Borrar** en el paso 2, y pulse  para borrar su mensaje saliente personalizado y volver al menú anterior. Quedará automáticamente seleccionado el mensaje saliente preestablecido.







Desde la base del teléfono:

1. Repita los pasos 1 y 3 del apartado 11.4.2.
 2. Pulse **OK** y pulse  o  para seleccionar **Reproducir.**
 3. Pulse **OK** para escuchar su mensaje saliente personalizado (si lo ha grabado previamente) y **en la pantalla se indicará** «**Oír Mens Sal**». Si no se ha grabado previamente un mensaje saliente personalizado, se reproducirá el mensaje preestablecido.
 4. Pulse  para parar la reproducción del mensaje saliente y volver al menú anterior.
 5. Alternativamente use las teclas  o  para seleccionar **<Predetermin>** en el paso 2.
 6. Pulse **OK**. Se mostrará **¿Confir?**. Pulse **OK** para borrar su mensaje saliente personalizado y volver al menú anterior. Quedará automáticamente seleccionado el mensaje saliente preestablecido.
- Nota: No se puede borrar el mensaje saliente preestablecido.





11.4.4. Ajustar el tiempo de respuesta del contestador

Puede ajustar el número de tonos de timbre necesarios para que el contestador automático descuelgue y empiece a reproducir el mensaje saliente. Este tiempo de respuesta se puede configurar entre dos y diez tonos de timbre.

Desde el teléfono inalámbrico:

1. Repita los pasos 1 y 2 del apartado 11.4.1.
2. Pulse  y pulse  o  para seleccionar **Tiempo Resp.**
3. Pulse  y pulse  o  para seleccionar el tiempo de respuesta que desea.
4. Pulse  para confirmar.







A través de la base del teléfono:

1. Repita los pasos 1 y 2 del apartado 11.4.1.
2. Pulse **OK** y  o  para seleccionar **Tiempo Resp.**
3. Pulse **OK** y después pulse  o  para seleccionar el tiempo de respuesta que desea.
4. Pulse **OK** para confirmar.





11.4.5. Configurar la duración de los mensajes entrantes

Puede configurar la duración máxima de los mensajes entrantes (60 s, 120 s o 180 s).

Desde el teléfono inalámbrico:

1. Repita los pasos 1 y 2 del apartado 11.4.1.
2. Pulse  y  o  para seleccionar **Tiempo Grab.**
3. Pulse  y pulse  o  para seleccionar el tiempo de grabación que desea.
4. Pulse  para confirmar.





Desde la base:

1. Repita los pasos 1 y 2 del apartado 11.4.1.
2. Pulse **OK** y  o  para seleccionar **Tiempo Grab.**
3. Pulse **OK** y pulse  o  para seleccionar el tiempo de grabación que desea.
4. Pulse **OK** para confirmar.

11.4.6. Activar o desactivar el filtro de la base







Puede seleccionar si desea activar o desactivar el filtro de llamadas en la base del teléfono.

Desde la base del teléfono:





1. Repita los pasos 1 y 2 del apartado 11.4.1.
2. Pulse **OK** y  o  para seleccionar **Filtro Base.**
3. Pulse **OK** y pulse  o  para seleccionar **Encendido** o **Apagado.**
4. Pulse **OK** para confirmar.

11.4.7. Cambiar el idioma de los avisos de voz del contestador automático

Desde el teléfono inalámbrico:

1. Repita los pasos 1 y 2 del apartado 11.5.1.
2. Pulse  y  o  para seleccionar **Idioma Cont.**
3. Pulse  y pulse  o  para seleccionar el idioma que desea para los avisos de voz.
4. Pulse  para confirmar.

Desde la base del teléfono:

1. Repita los pasos 1 y 2 del apartado 11.5.1.
2. Pulse **OK** y pulse  o  para seleccionar **Idioma Cont.**
3. Pulse **OK** y pulse  o  para seleccionar el idioma que desea para los avisos de voz.
4. Pulse **OK** para confirmar.

11.5. Acceder al contestador automático de forma remota

Puede llamar a su **BigTel 1580 Combo** desde otro teléfono con marcación por tonos para encender o apagar el contestador automático y escuchar sus mensajes de forma remota.



1. Haga una llamada desde un teléfono con marcación por tonos a su **BigTel 1580 Combo.**
2. Cuando el contestador automático responda la llamada y empiece a reproducir el mensaje saliente, pulse la tecla .
3. Introduzca las 4 cifras del PIN de acceso remoto.
4. En función de la operación que desee realizar, pulse las teclas que se indican en la tabla.

Teclas	Funciones	
	Durante la reproducción de un mensaje	Mientras no se reproduce el mensaje
2	Borrar el mensaje actual	
4	Repetir el mensaje actual desde el principio. Pulse dos veces para retroceder al mensaje anterior	
5	Parar la reproducción del mensaje actual	Escuchar el mensaje
6	Reproducir el mensaje siguiente.	
7		Activar el contestador automático
9		Desactivar el contestador automático

Nota: Si el contestador automático está desactivado, el teléfono responderá al cabo de 12 tonos de timbre. Para activar la función de acceso remoto puede entonces pulsar  e introducir el PIN de acceso remoto (0000 por defecto).

11.6. Filtro de llamadas

Desde el teléfono inalámbrico:

Con el contestador automático activado, cuando hay un mensaje entrante, después del número de tonos de timbre configurado para el tiempo de respuesta, en la pantalla se indicará **¿Filtrar?**. Pulse  o  para seleccionar  o **X**.

 para filtrar la llamada desde el teléfono.

X para dejar el teléfono inalámbrico en silencio.

Si en algún momento desea responder la llamada, puede pulsar  en el teléfono inalámbrico.

Desde la base del teléfono:

Cuando el **Filtro Base** está ajustado a **Encendido** y si hay un mensaje entrante, la base del teléfono empezará a filtrar llamadas después del número de tonos de timbre configurado para el tiempo de respuesta.

Si desea responder la llamada en algún momento, puede pulsar  o descolgar el microteléfono de la base.

Nota: la grabación del mensaje se detendrá automáticamente. Si el contestador automático está grabando, se guardará la parte del mensaje ya grabada.

12. CONFIGURAR LA ALARMA





















Puede establecer alarmas independientes para la base y cada uno de los inalámbricos.

Cuando la alarma está activada, el icono  se muestra en la pantalla.









Cuando llega la hora de la alarma, el icono y el mensaje **«Alarma Act»** parpadean en la pantalla. La base o el teléfono inalámbrico sonarán con la melodía de la alarma durante 30 segundos. Puede pulsar cualquier tecla para desactivar la alarma. Si está activada la función repetir alarma, ésta volverá a sonar cuando finalice el periodo de repetición de 6 minutos.

Nota: el volumen de la alarma es el mismo que el ajuste del volumen del timbre del teléfono. Si el timbre del teléfono está desactivado, la alarma sonará a volumen 1.

Desde el teléfono inalámbrico:

1. Pulse   y pulse  o  para seleccionar **Alarma**.
2. Pulse   y  o  para seleccionar **Encendido/Apagado**.
3. Pulse  . Si está seleccionado **Encendido**, se le pedirá que introduzca la hora de la alarma.
4. Introduzca la hora de la alarma.
5. Pulse   y  o  para seleccionar **Una Vez** o **A Diario**.
6. Pulse   para configurar la función repetir alarma, y pulse  o  para seleccionar **Encendido** o **Apagado**.
7. Pulse   para confirmar.













Desde la base del teléfono:

1. Pulse  y pulse  o  para seleccionar **Alarma**.
2. Pulse **OK** y pulse  o  para seleccionar **Encendido/Apagado**.
3. Pulse **OK**. Si está seleccionado **Encendido**, se le pedirá que introduzca la hora de la alarma.
4. Introduzca la hora de la alarma.
5. Pulse **OK** y  o  para seleccionar **Una Vez** o **A Diario**.
6. Pulse **OK** para configurar la función repetir alarma, y pulse  o  para seleccionar **Encendido** o **Apagado**.
7. Pulse **OK** para confirmar.







13. AJUSTES DEL TELÉFONO

13.1. Ajustar el volumen del timbre

Para el teléfono inalámbrico:

1. Pulse  y pulse  o  para seleccionar **Conf Telef.**
2. Pulse  y pulse  o  para seleccionar **Conf Timbre.**
3. Pulse  y pulse  o  para seleccionar **Vol Timbre.**
4. Pulse  y pulse  o  para seleccionar el volumen de timbre que desea. Hay 6 niveles de volumen de timbre, incluyendo apagado.
5. Pulse  para confirmar.







Para la base del teléfono:

1. Pulse  y pulse  o  para seleccionar **Config Base.**
2. Pulse **OK** y pulse  o  para seleccionar **Vol Timbre.**
3. Pulse **OK** y pulse  o  para seleccionar el volumen de timbre que desea. Hay 6 niveles de volumen de timbre, incluyendo apagado.
4. Pulse **OK** para confirmar.







Nota: Durante la selección se reproducirá el volumen de timbre respectivo. Si está seleccionado Apagado, se mostrará el símbolo .

13.2. Configurar la melodía del timbre

Para el teléfono inalámbrico:













1. Repita los pasos 1 y 2 del apartado 13.1.
2. Pulse  y pulse  o  para seleccionar **Timbre Int** (para llamadas del intercomunicador) o **Timbre Ext** (para llamadas entrantes).
3. Pulse  y pulse  o  para seleccionar la melodía de timbre que deseade entre las 10 disponibles.
4. Pulse  para confirmar.

Para la base del teléfono:







1. Pulse  y pulse  o  para seleccionar **Config Base.**
2. Pulse **OK** y  o  para seleccionar **Melodía Base.**
3. Pulse **OK** y pulse  o  para seleccionar la melodía de timbre que desea. Se pueden seleccionar en total 5 melodías.
4. Pulse **OK** para confirmar.

13.3. Configurar los tonos de aviso

Para el teléfono inalámbrico:







1. Pulse  y pulse  o  para seleccionar **Conf Telef.**
2. Pulse  y pulse  o  para seleccionar **Config Tono.**
3. Pulse  y pulse  o  para seleccionar **Tono Tecla / Tono Batería / Sin Señal.**
4. Pulse  y pulse  o  para **Encender** o **Apagar** esos tonos.
5. Pulse  para confirmar.





Para la base del teléfono:

1. Pulse  y  o  para seleccionar **Config Base.**
2. Pulse **OK** y pulse  o  para seleccionar **Tono Tecla.**
3. Pulse **OK** y pulse  o  para seleccionar **Encendido** o **Apagado.**
4. Pulse **OK** para confirmar.







13.4. Ajustar el contraste de la pantalla

Para el teléfono inalámbrico:

1. Para el teléfono inalámbrico:
 1. Pulse  y pulse  o  para seleccionar **Conf Telef.**
 2. Pulse  y pulse  o  para seleccionar **Contraste.**

4. Pulse  y pulse  o  para seleccionar el nivel de contraste que desea. Se pueden seleccionar 5 niveles.
5. Pulse  para confirmar el nivel de contraste de la pantalla LCD.













Para la base del teléfono:

1. Pulse  y  o  para seleccionar **Config Base**.
2. Pulse **OK** y pulse  o  para seleccionar **Contraste**.
3. Pulse **OK** y pulse  o  para seleccionar el nivel de contraste que deseade entre los 5 niveles disponibles.
4. Pulse **OK** para confirmar el nivel de contraste de la pantalla LCD.









13.5. Ajustes de fecha y hora

13.5.1. Cambiar el formato de la fecha

En el teléfono inalámbrico:







1. Pulse  y pulse  o  para seleccionar **Conf Telef**.
2. Pulse  y pulse después  o  para seleccionar **Fecha Y Hora**.
3. Pulse  y pulse después  o  para seleccionar **Form. Fecha**.
4. Pulse  y pulse  o  para seleccionar el formato de fecha que desea (**DD-MM-AA** o **MM-DD-AA**).
5. Pulse  para confirmar.

Para la base:





1. Pulse  y  o  para seleccionar **Config Base**.
2. Pulse **OK** y pulse después  o  para seleccionar **Fecha Y Hora**.
3. Pulse **OK** y pulse después  o  para seleccionar **Form. Fecha**.
4. Pulse **OK** y pulse  o  para seleccionar el formato de fecha que desea (**DD-MM-AA** o **MM-DD-AA**).
5. Pulse **OK** para confirmar.

13.5.2. Cambiar el formato de la hora

Para el teléfono inalámbrico:







1. Repita los pasos 1 y 2 del apartado 13.5.1.
2. Pulse  y pulse después  o  para seleccionar **Form. Hora**.
3. Pulse  y pulse  o  para seleccionar el formato de la hora que desea (**12 HR** o **24 HR**).
4. Pulse  para confirmar.

Para la base:



1. Repita los pasos 1 y 2 del apartado 13.5.1.
2. Pulse **OK** y pulse después  o  para seleccionar **Form. Hora**.
3. Pulse **OK** y pulse  o  para seleccionar el formato de la hora que desea (**12 HR** o **24 HR**).
4. Pulse **OK** para confirmar.

13.5.3. Ajustar la fecha y la hora









Desde el teléfono inalámbrico:

1. Repita los pasos 1 y 2 del apartado 13.5.1.
2. Pulse  y pulse  o  para seleccionar **Config Hora**.
3. Pulse  para introducir la fecha.
4. Pulse  para introducir la hora.
5. Pulse  para confirmar.

Desde la base del teléfono:











1. Repita los pasos 1 y 2 del apartado 13.5.1.
2. Pulse **OK** y pulse  o  para seleccionar **Config Hora**.
3. Pulse **OK** para introducir la fecha.
4. Pulse **OK** para introducir la hora.
5. Pulse **OK** para confirmar.

13.6. Cambiar el nombre del teléfono inalámbrico







1. Pulse  y pulse  o  para seleccionar **Conf Telef**.
2. Pulse  y pulse  o  para seleccionar **Renombr. Tel**.
3. Pulse  e introduzca el nombre del teléfono.
4. Pulse  para confirmar.

13.7. Cambiar el idioma del menú

Para el teléfono inalámbrico:

1. Pulse  y pulse  o  para seleccionar **Conf Telef.**
2. Pulse  y pulse  o  para seleccionar **Idioma.**
3. Pulse  y pulse  o  para seleccionar el idioma que desea.
4. Pulse  para confirmar.

Para la base del teléfono:

1. Pulse  y pulse  o  para seleccionar **Config Base.**
2. Pulse **OK** y pulse  o  para seleccionar **Idioma.**
3. Pulse **OK** y pulse  o  para seleccionar el idioma que desea.
4. Pulse **OK** para confirmar.

13.8. Registrar el teléfono inalámbrico en la base

El teléfono inalámbrico contenido en el embalaje está registrado previamente en la base. Se pueden asociar hasta 4 teléfonos a una base. Antes de usar un inalámbrico nuevo es necesario registrarlo.







Desde el teléfono inalámbrico:

1. Pulse  y pulse  o  para seleccionar **Conf. Telef.**
2. Pulse  y pulse  o  para seleccionar **Registro.**
3. Pulse  e introduzca los 4 dígitos del PIN del sistema (este PIN es 0000 por defecto).
4. Pulse  para confirmar. **Espere** se mostrará en la pantalla LCD del teléfono inalámbrico.
5. En la base, mantenga pulsado **<Localizar>** durante cinco segundos aproximadamente. La base entra en modo de registro, y su pantalla mostrará **Registrando.**
6. Cuando el registro ha finalizado correctamente, en la pantalla del teléfono inalámbrico verá Teléfono x (la X representa el número asignado al teléfono). A continuación, el teléfono inalámbrico sincroniza ciertos datos con todos los inalámbricos ya registrados: los contactos, números de marcación rápida y nombres de los teléfonos.

13.9. Dar de baja un teléfono inalámbrico en la base





Para dar de baja un teléfono inalámbrico de la base se le pedirá que introduzca los 4 dígitos del PIN(0000 por defecto).

Desde la base del teléfono:

1. Pulse  y pulse  o  para seleccionar **Config Base.**
2. Pulse **OK** y pulse  o  para seleccionar **Elimin Tel.**
3. Pulse **OK** . Se le pedirá que teclee los 4 dígitos del PIN del sistema.
4. Introduzca el PIN.
5. Pulse **OK** y a continuación se le mostrará una lista de los teléfonos inalámbricos registrados.
6. Pulse  o  para seleccionar el teléfono inalámbrico que desea dar de baja.
7. Pulse **OK** para confirmar.

13.10. Cambiar el código PIN del sistema (el código PIN del sistema es 0000 por defecto)

Desde la base del teléfono:





1. Pulse  y pulse  o  para seleccionar **Config Base.**
2. Pulse **OK** y pulse  o  para seleccionar **Cambiar Pin.**
3. Pulse **OK** e introduzca los 4 dígitos del PIN actual.
4. Pulse **OK**. Se mostrará **Nv Pin?**. Introduzca el nuevo PIN.
5. Pulse **OK**. Se mostrará **¿Confir?**. Introduzca otra vez el nuevo PIN del sistema.
6. Pulse **OK** para guardar el nuevo PIN.

13.11. Restaurar los valores por defecto

Puede restaurar los valores de fábrica del equipo, a través de la base o del terminal inalámbrico. Una vez realizado este proceso, se habrán borrado todos sus ajustes personales, y las entradas de las listas de rellamada y llamadas, pero no se modificarán los contactos de la agenda, las memorias directas ni la lista de bloqueo de llamadas.

Desde teléfono inalámbrico:

1. Pulse  y pulse  o  para seleccionar **Conf Telef.**

2. Pulse  y pulse  o  para seleccionar **Predetermin.**
3. Pulse  e introduzca los 4 dígitos del PIN del sistema.
4. Pulse  para confirmar.
5. Se mostrará **¿Confir?**. Seleccione para confirmar que desea borrar, o seleccione para confirmar que no desea borrar.

Nota: Después de restablecer el teléfono, aparecerá de nuevo la pantalla de bienvenida. A continuación, podrá seleccionar el país que desee.

14. DETALLES TÉCNICOS

Alcance en campo abierto	Hasta 300 metros*
Alcance en interiores	Hasta 50 metros*
Duración de la batería del auricular (valores medios)	10 horas en uso ** 100 horas en espera**
Número de teléfonos inalámbricos	Hasta 4
Modo Intercomunicador	Sí
Llamada a tres (1 interlocutor externo + 2 internos)	Sí
Conexión eléctrica/ Fuente de alimentación de la base/ Cargador	Fuente de alimentación de la base y cargador: Fuente de alimentación de la base: Modelo No.: AT-337E-060045 / 1-CHEUA451-081 Entrada: 100-240 V/50-60 Hz / 0,15 A Salida: 6 V CC / 450 mA Use únicamente las fuentes de alimentación que se adjuntan con el teléfono. CA monofásico, excluyendo instalaciones IT definidas por el estándar EN62368-1. Precaución: El voltaje de red se clasifica como riesgo según los criterios de este estándar.
Conexión telefónica	Electrodoméstico diseñado para la conexión a una línea telefónica analógica clase TNV3 (telecommunications network voltage) tal y como se define en el estándar EN62368-1.
Pilas	2 AAA NiMH - 1,2V - 300mAh Use únicamente las pilas que se adjuntan con el teléfono. El uso de cualquier otro tipo de pilas presenta riesgo de explosión. Se debe deshacer de las baterías usadas cumpliendo con la normativa actual de protección medioambiental.
Temperatura de funcionamiento	De 5°C a 40°C

* Los valores pueden variar según el entorno.

** Dependiendo de la carga inicial de las pilas.

15. RESOLUCIÓN DE PROBLEMAS

Si tiene cualquier problema con el teléfono, rogamos intente probar las sugerencias que se enumeran debajo. Como norma general, si se produce un problema, retire las pilas de todos los auriculares de su instalación durante aproximadamente 1 minuto; posteriormente desconecte y vuelva a conectar la alimentación a la base y vuelva a instalar las pilas del auricular.

Problema	Causa	Soluciones
No hay tono de marcación al pulsar la tecla ℓ .	a. El cable de conexión de la estación base no está conectado. b. El cable del adaptador no está conectado a la estación base. c. La línea está ocupada ya que se está empleando otro auricular.	a. Compruebe las conexiones. Desenchufe y vuelva a enchufar lo a la corriente eléctrica. Compruebe que el cable de línea telefónica se ha conectado a la estación base y a la toma telefónica. b. Compruebe la toma de alimentación de la base y el enchufe. c. Espere a que la línea esté desocupada.
Aparece "SIN SEÑAL" .	a. Estación base fuera de cobertura. b. Estación base no conectada a la corriente eléctrica.	a. Acérquese a la base. b. Conecte la estación base a la corriente eléctrica.
La llamada no funciona.	Servicio no activado, operador erróneo o configuración errónea.	Compruebe la suscripción a la red.
No hay pantalla.	Batería gastada.	Recargue la batería.
Contestadora automática		
El teléfono no graba mensajes.	El contestador automático está desactivado.	Active el contestador.
La persona que llama no puede dejar un mensaje.	a. El contestador está desactivado. b. La memoria está llena.	a. Active el contestador. b. Borre mensajes innecesarios.
No puedo manejar el contestador de manera remota.	a. Está introduciendo un código de acceso remoto erróneo. b. Está pulsando las teclas demasiado rápido. c. El contestador está desactivado. d. Está utilizando un teléfono con marcación por pulsos.	a. Si ha olvidado el código de acceso remoto, restaure los valores predeterminados. b. Pulse cada tecla con firmeza c. Active el contestador. d. Inténtelo de nuevo con un teléfono con marcación por tonos.
Durante la grabación del mensaje saliente o la escucha de mensajes, suena el timbre del teléfono y la grabación se detiene.	Está recibiendo una llamada.	Atienda la llamada, e intente grabar el mensaje saliente más tarde.

16. GARANTÍA

Informamos que deberá leer atentamente el manual de utilización incluido en este embalaje.

Este producto está conforme con las normas técnicas europeas, certificado con la marcación CE.

El producto que acaba de adquirir es un producto tecnológico, que debe ser manipulado con cuidado.

Este producto dispone de una garantía legal en los términos y condiciones aplicables a la venta de bienes de consumo del país donde compró el producto.

Para cualquiera información relativa a esta garantía legal, pregunte a su vendedor.

Sin perjuicio de toda y cualquier garantía legal del que el producto se beneficie, ATLINKS garantiza que el producto que consta en el presente embalaje (el «Producto») es conforme a las especificaciones técnicas indicadas en el manual de utilización, durante el periodo de garantía. Este periodo de garantía tendrá inicio en la fecha de la compra de un Producto no usado, que se presume que sea la fecha que consta en la factura o en el ticket de compra emitido por su vendedor y en el que figura el nombre del vendedor, y por un periodo de:

Veinticuatro (24) meses para el teléfono, con excepción de los consumibles, accesorios y baterías.

Cualquiera reclamación realizada en el ámbito de esta garantía y durante el periodo de garantía, deberá ser acompañada del Producto completo, el cual deberá ser devuelto al vendedor al que compró el Producto a la dirección correspondiente a su establecimiento de venta, tan pronto como surja o sea conocido el defecto, conjuntamente con el justificante de la compra, ya sea la factura o el ticket de compra emitido por el vendedor especificando el lugar de la compra y el número de serie del Producto.

Durante el periodo de garantía, el Producto o la pieza que posea un defecto en su diseño, materiales o acabados será reparado o sustituido, gratuitamente, por un producto o pieza idénticos o por lo menos equivalentes en lo que se refiere a funcionalidades y desempeños. Si la reparación o la sustitución se revelasen imposibles o fueran desproporcionadas desde el punto de vista comercial teniendo en cuenta el valor del Producto, ATLINKS reembolsará el precio que fue pagado en la compra del Producto o sustituirá el Producto por un producto equivalente.

En los más amplios términos permitidos por la ley, el Producto o pieza reparados o sustituidos, que pueden ser nuevos o remodelados, se benefician de una garantía de noventa (90) días a partir de la fecha de la reparación o sustitución, o hasta el fin de la garantía inicial del Producto, si esta fuese superior a los noventa (90) días. En el caso de que el periodo en que estuviese privado del uso del Producto por causa de la reparación o sustitución (siempre que el Producto con defecto se entregue a su vendedor hasta que sea puesto a su disposición) fuera superior a seis días, el periodo de garantía será alargado por el periodo excedente correspondiente. No obstante, si el plazo de la garantía legal en el caso de sustitución o reparación en vigor en su país fuese superior, sólo será aplicable la garantía legal.

Se excluyen de la presente garantía los siguientes casos:

- Productos dañados por un mal uso o utilización del Producto no conforme a las instrucciones del manual de usuario;
 - Por una conexión incorrecta o uso inadecuado del producto, en particular con accesorios incompatibles en los términos que constan en el manual de utilización;
 - Por causa de que el Producto haya sido abierto, modificado o equipado con piezas de sustitución no aprobadas;
 - Eliminación del número de serie o alteración de modo que el número de serie se torne ilegible.
 - Desgaste normal, incluido el desgaste normal de los accesorios, baterías y pantallas;
 - No haber respetado las normas técnicas y de seguridad vigentes en el área geográfica de utilización;
 - Productos que hayan sufrido golpes o caídas;
 - Daños resultantes de rayos, oscilaciones de energía, proximidad a una fuente de calor radiación, agua, exposición a temperatura excesiva, humedad u otras condiciones ambientales o cualquier causa externa al Producto.
 - Negligencia o manutención incorrecta;
 - Daños causados por servicios de manutención o reparación fuera de un centro homologado ATLINKS.
- Si el producto reexpedido no estuviese cubierto por la garantía, recibirá un presupuesto de reparación que mencionará el coste de análisis y los costes logísticos que serán cobrados en el caso de que pretenda que el Producto le sea devuelto.

Esta garantía es válida en el país donde usted ha comprado el producto, con la condición de que sea un miembro de la Unión Europea.

Sin perjuicio de las disposiciones legales imperativas, todas las garantías que no están descritas en el presente documento son expresamente excluidas.

EN LOS MÁS AMPLIOS TÉRMINOS PERMITIDOS POR LA LEY APLICABLE.

A) ESTA GARANTÍA ES EXCLUSIVA DE TODAS Y CUALESQUIERA OTRAS GARANTÍAS, EXPRESAS O IMPLÍCITAS, INCLUIDO, PERO CON LIMITACIÓN, LAS GARANTÍAS DE CALIDAD MERCANTIL O DE ADAPTACION A UN OBJETO PARTICULAR;

B) ATLINKS DECLINA CUALQUIER RESPONSABILIDAD POR PÉRDIDA O DETERIORO DE DATOS, INACTIVIDAD, PÉRDIDA DE OPORTUNIDADES DE NEGOCIOS, LUCRO CESANTE, PÉRDIDA DE CLIENTELA O DE OTRA VENTAJA ECONOMICA , O, EN GENERAL POR CUALESQUIERA DAÑOS INDIRECTOS, INMATERIALES, CONSECUTIVOS O ACCESORIOS;

C) LA RESPONSABILIDAD DE ATLINKS ESTÁ LIMITADA AL VALOR DE COMPRA DEL PRODUCTO, SALVO EN EL CASO DE NEGLIGENCIA, DOLO O DE RESPONSABILIDAD OBJETIVA DEL PRODUCTOR Y RESPONSABILIDAD POR MUERTE O DAÑOS PERSONALES.

17. SEGURIDAD

En caso de peligro, el adaptador de alimentación de red sirve de dispositivo de desconexión de la alimentación 230V. Por lo tanto, este adaptador de alimentación de red se debe instalar cerca del aparato y ser fácilmente accesible.

Para cortar el dispositivo de la fuente de alimentación primaria, el adaptador de alimentación de red se debe desconectar de la toma 230V AC / 50Hz.

En caso de fallo del adaptador de alimentación de red, éste último debe ser reemplazado por un modelo idéntico.

En ausencia de red de distribución eléctrica o en caso de corte de tensión, las instalaciones con teléfonos inalámbricos no funcionarán.

Usted no podrá llamar ni recibir llamadas en caso de emergencia.

Debido a ello, se recomienda utilizar un aparato telefónico suplementario convencional que no requiera de corriente eléctrica.

¡ No utilice su aparato telefónico para avisar de un escape de gas si está próximo al foco del escape!

En caso de tormenta, le recomendamos que no utilice este aparato.

No trate de abrir las pilas o baterías que contienen sustancias químicas.

En caso de derrame de fluido de una batería, evite todo contacto con la piel y las mucosas (ojos, boca, nariz). En caso de contacto con el producto, aclare la parte afectada durante unos veinte minutos con agua y consulte un médico de inmediato. Limpie el teléfono con papel absorbente o un paño seco. Contacte con su distribuidor para el reemplazo de sus pilas o baterías.

18. MEDIO AMBIENTE



Este símbolo indica que su aparato electrónico inoperativo debe recogerse de forma separada y no mezclarse con los residuos domésticos.

La Unión Europea ha implementado un sistema de recogida y reciclaje específico del que son responsables los fabricantes.

Este aparato se ha diseñado y fabricado con materiales y componentes de gran calidad que pueden reciclarse y reutilizarse. Es probable que los aparatos eléctricos y electrónicos contengan piezas que son necesarias para que el sistema funcione correctamente, pero que pueden convertirse en un riesgo para la salud y el medioambiente si no se manejan o eliminan de forma adecuada.

Consecuentemente, no tire su aparato inoperativo con los residuos domésticos.

El propietario del aparato, debe depositarlo en el punto de recogida local adecuado o dejarlo a su vendedor cuando compre un nuevo aparato.

Si es un usuario profesional, siga las instrucciones del proveedor.

Si el aparato es alquilado o se lo han prestado, póngase en contacto con su proveedor de servicios.

Deseosa de conservar el medioambiente, ATLINKS ha equipado este dispositivo con una alimentación cambiante, ofreciendo una mayor eficiencia energética.

Las ventajas incluyen no solo un bajo consume eléctrico, sino también un formato más compacto que las unidades con alimentación convencional usadas en la gama anterior.

Las pilas usadas del teléfono (si dispone de pilas) deben eliminarse cumpliendo con la normativa de protección medioambiental actual. Cumpla con la normativa local.

Devuelva las pilas al vendedor o elimínelas en un centro de reciclaje aprobado.

Ayúdenos a proteger el medioambiente en el que vivimos!

19. CONFORMIDAD

Por la presente, ATLINKS EUROPE declara que el tipo de equipo radioeléctrico DECT es conforme con la Directiva 2014/53/UE. El texto completo de la declaración UE de conformidad está disponible en la dirección Internet siguiente: www.amplicomms.com

10 mW, potencia media por canal

Máxima potencia de salida (NTP) : 24dBm

Rango de frecuencias : 1880-1900MHz

www.amplicomms.com

ATLINKS Europe
28 Boulevard Belle Rive
92500 RUEIL-MALMAISON France
RCS Nanterre 508 823 747

© ATLINKS 2022 - Queda prohibida la reproducción.
El fabricante se reserva el derecho de modificar las especificaciones
de sus productos con objeto de realizar mejoras técnicas
o de cumplir con nuevas normativas.

AMPLICOMMS y ATLINKS son marcas registradas.