

# amplicomms

## PowerTel 196

mit Anrufsperre



## BEDIENUNGSANLEITUNG

# INHALT

<b>ÜBERSICHT ÜBER DAS TELEFON PowerTel 196</b>	<b>4</b>
<b>INBETRIEBNAHME</b>	<b>5</b>
Empfehlungen	5
Telefon aufstellen	5
Einrichtung beim ersten Einschalten	5
Wandmontage	5
Vorsicht	6
<b>ALLGEMEINE VERWENDUNG Anrufen</b>	<b>6</b>
Anrufen	6
Anruf aus dem Speicher	6
Ausgehende Nummer erneut wählen	6
Anruf annehmen	6
Freisprechlautstärke einstellen	7
Klingeltonlautstärke einstellen	7
Hörerlautstärke einstellen (und Audioverstärkung)	7
Equalizer	7
<b>PROGRAMMIEREN</b>	<b>8</b>
Sprache auswählen	8
Kontrast auswählen	8
Flashzeit einstellen	8
Klingelton	8
<b>Call Block-Funktion</b>	<b>9</b>
<b>Anrufssperre in der übersicht</b>	<b>9</b>
<b>Manueller Anrufssperrmodus</b>	<b>9</b>
Modus MANUELL aktivieren	10
Rufnummern zur Sperrliste hinzufügen	10
Rufnummern in der Sperrliste bearbeiten	11
Rufnummern aus der Sperrliste löschen	11
<b>Automatischer Anrufssperre-Modu</b>	<b>12</b>
Nur VIP	12
Nur Kontakte	12
<b>Modus zum Sperren anonymer Anrufe</b>	<b>12</b>
Anrufe mit unterdrückter Rufnummer sperren	13
Alle anonymen Anrufe sperren	13
Sperren anonymer Anrufe deaktivieren	13
Tastentöne	13
Bestätigungston	14
Softwareversion	14

Wahlverfahren -----	14
Zurücksetzen -----	14
Direktwahltasten M1/M2/TASTE 1 einstellen -----	15
Eintrag löschen -----	15
Kontakt oder Anruflistennummer in M1/M2/TASTE 1 kopieren -----	15
Telefonbuch -----	16
Eintrag ansehen oder anrufen -----	16
Name und Nummer bearbeiten -----	17
Eintrag löschen -----	17
Alle Kontakte löschen -----	17
Speicherbelegung -----	17
Rufnummernanzeige und Anrufliste -----	17
Rufnummernanzeige -----	18
Anrufliste -----	18
Anrufliste ansehen -----	18
Nummer aus der Anrufliste zurückrufen -----	18
Nummer aus der Anrufliste ins Telefonbuch übernehmen -----	18
Eintrag löschen -----	18
Anrufliste löschen -----	19
Datum und Uhrzeit -----	19
Datum und Uhrzeit einstellen -----	19
Uhrzeitformat einstellen -----	19
Hilfe -----	20
Kein Freizeichen -----	20
Kein Klingelton -----	20
Rufnummer des Anrufers wird nicht angezeigt -----	20
Telefonbucheintrag kann nicht gespeichert werden -----	20
Keine Anzeige -----	20
<b>PRODUKTGARANTIE-----</b>	<b>21</b>
<b>SICHERHEIT -----</b>	<b>23</b>
<b>UMWELT -----</b>	<b>23</b>
<b>KONFORMITÄT -----</b>	<b>23</b>

# ÜBERSICHT ÜBER DAS TELEFON PowerTel 196

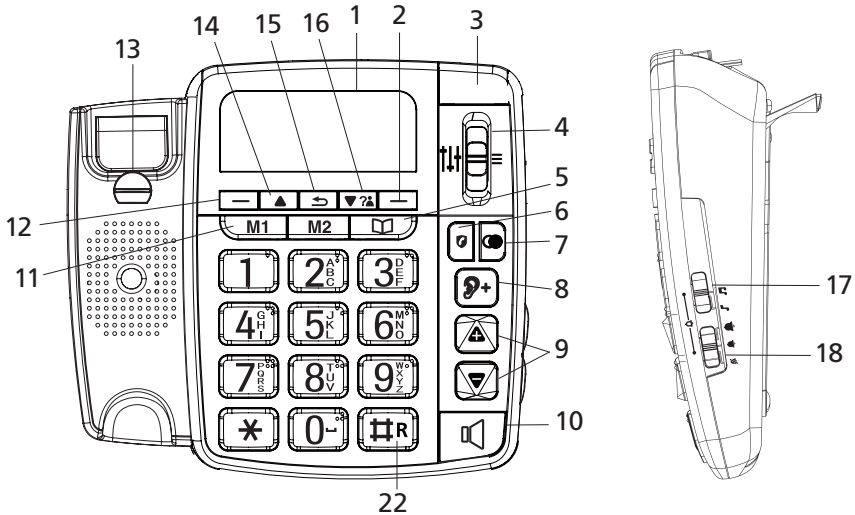

1. LC-Display
2. Rechte Displaytaste
3. Anzeigeleuchte (eingehender Anruf)
4. Hörertonhöhe
5. Telefonbuchtaste
6. Anrufsperr-Tasten
7. Wahlwiederholungstaste
8. Audioverstärkung (Verstärkung der Hörerlautstärke)
9. Lautstärkeregelung für Freisprechen oder Hörer
10. Freisprechtaste
11. 2 Direktwahltasten (M1 und M2)
12. Linke Displaytaste
13. Höreraufhängung
14. Nach oben
15. Zurücktaste
16. Nachunten/Rufnummernüberprüfung
17. Klingeltonhöhe
18. Klingelton-Lautstärkeregelung
19. AMPLIFY-Überbrückungsschalter
20. DC 6V Eingang
21. Telefonkabelanschluss
22. # beim normalen Wählen  
R bei langem Drücken der Taste

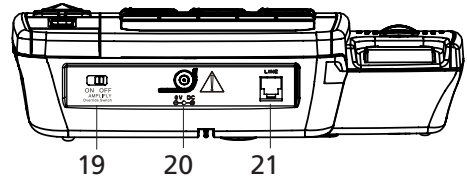

# INBETRIEBNAHME

## Empfehlungen

- Setzen Sie das Telefon keiner direkten Sonneneinstrahlung und keinen extremen Temperaturen aus.
- Betriebstemperatur zwischen + 5 ° C und + 40 ° C.
- Ihr Telefon muss in mindestens 1 Meter Abstand von Funkgeräten wie Fernsehern, Mobiltelefonen usw. aufgestellt werden.

## Telefon aufstellen

- Zwecks besserer Stabilität soll Ihr Telefon auf einen ebenen Untergrund gestellt werden. Stecken Sie das Spiralkabel in den Hörer (A) und mit dem anderen Ende in die Buchse auf der linken Seite des Telefons (B).
- Stecken Sie das Stromkabel des Netzgeräts in die Netzanschlussbuchse am Gerät (D).
- Stecken Sie das Steckernetzgerät in eine Steckdose (E).
- Stecken Sie das Telefonkabel in die Buchse auf der Rückseite des Geräts und mit dem anderen Ende in die Telefonbuchse in der Wand (C) oder in den Telefonanschluss des Routers. Klappen Sie zum Aufstellen auf dem Tisch die 2 Füße unter der Basis aus (F).

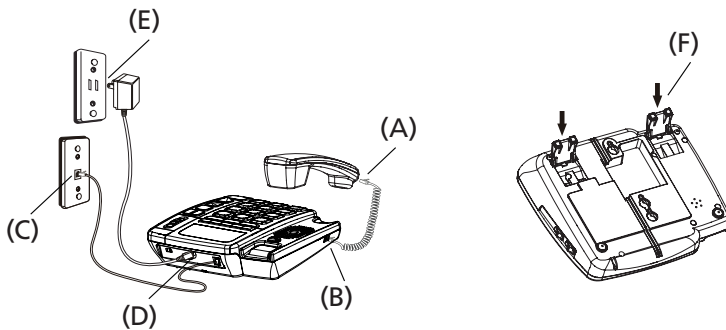

## Einrichtung beim ersten Einschalten

- Beim ersten Einschalten führt ein Bildschirmassistent Sie durch die Einrichtung der Gerätesprache, des Datums sowie der Uhrzeit. Sie können Ihre Einstellung später ändern wie unter Sprache wählen auf Seite 8 beschrieben.

## Wandmontage

- Klappen Sie die 2 Füße unter der Basis ein (F).
- Drehen Sie das kleine Kunststoffteil auf der Basis (13).
- Bohren Sie zwei 6mm-Löcher im Abstand von 100 mm. Setzen Sie 2 Dübel ein und drehen Sie die Schrauben ein (3,5 mm Durchmesser, 30 mm lang).
- Setzen Sie das Telefon auf die 2 Schrauben und ziehen Sie es nach unten.



## Vorsicht

- Verwenden Sie nur das mit dem Telefon mitgelieferte 6,0 V DC Netzgerät.  
AC/DC-Netzgerätemodell: HJ-0600450P1-EU  
Hersteller: Shenzhen Baijunda Electronic Co., Ltd.  
Eingang: AC 100 - 240 V; 50/60 Hz; 2,0 A maximal  
Ausgang: DC 6,0 V; 450 mA  
Bei GERÄTEN MIT NETZSTECKER muss sich die Steckdose in der Nähe des Geräts befinden und leicht zugänglich sein.







## ALLGEMEINE VERWENDUNG Anrufen

PT196 ist ein Full-Duplex-Telefon, mit dem Sie gleichzeitig in zwei Richtungen ohne akustische Rückkopplung telefonieren können, nämlich während eines normalen Gesprächs über den Hörer sowie im Freisprechmodus.





### Anrufen

- Nehmen Sie den Hörer ab oder drücken Sie die Taste .
- Tippen Sie die Telefonnummer auf der Tastatur.
- Anruf beenden: Legen Sie den Hörer auf oder drücken Sie die Taste .



### Anruf aus dem Speicher

- Nehmen Sie den Hörer ab oder drücken Sie die Taste .
- Drücken Sie ,  oder  +  /  + Anruf.
- Legen Sie am Ende des Gesprächs den Hörer auf oder drücken Sie die Taste .

### Ausgehende Nummer erneut wählen



- Drücken Sie die Taste .
- Drücken Sie  oder  zur Auswahl der Rufnummer.
- Nehmen Sie den Hörer ab oder drücken Sie die Taste .

### Anruf annehmen



- Anruf annehmen: nehmen Sie den Hörer ab oder drücken Sie die Taste  (Freisprechmodus).
- Anruf beenden: legen Sie den Hörer auf oder drücken Sie die Taste .

## Freisprechlautstärke einstellen

Während eines (Freisprech-)Gesprächs :

- Um die Lautstärke zu erhöhen, drücken Sie .
- Um die Lautstärke zu verringern, drücken Sie .
- 8 Stufen können ausgewählt werden.

## Klingeltonlautstärke einstellen



Schieben Sie den Schalter zur Einstellung der Klingeltonlautstärke   .

Hinweis: Wenn der Klingelton ausgeschaltet ist, blinkt weiterhin die Anrufleuchte, um einen eingehenden Anruf anzuzeigen.

## Hörerlautstärke einstellen (und Audioverstärkung)

Hörerlautstärke einstellen (und Audioverstärkung) Während eines Gesprächs mit dem Hörer stehen 2 Verstärkungen zur Verfügung:

- **Standardmodus**

Drücken Sie  oder  um die Lautstärke zu erhöhen oder zu verringern (8 Stufen).

- **Audioverstärkungsmodus (extra laut bis zu + 60 dB)**

Drücken Sie während eines Gesprächs mit dem Hörer die Taste . Drücken Sie diese Taste erneut, um die Verstärkung wieder auszuschalten.

Mit einem Schieberegler auf der Rückseite des Telefons (AMPLIFY) kann die Audioverstärkung dauerhaft aktiviert werden. Dieser Regler steht standardmäßig auf „OFF“ (AUS). Wenn er auf „ON“ (EIN) geschoben wird, wird die Audioverstärkung automatisch bei jedem Anruf aktiviert.

## Equalizer

Wählen Sie das Klangprofil, das Ihnen am besten gefällt.

Stellen Sie durch Schieben des Schalters die Hörertonhöhe ein (3 Stufen) .

# PROGRAMMIEREN

## Sprache auswählen

1. Drücken **Menü**.
2. Drücken Sie ▲ oder ▼ zur Auswahl von **Einstellungen**. Drücken Sie **OK**.
3. Drücken Sie ▲ oder ▼ zur Auswahl von **Sprache**. Drücken Sie **OK**.
4. Wählen Sie mit ▲ oder ▼ die gewünschte Sprache aus. Drücken Sie **OK**.
5. Drücken Sie  für die Rückkehr in den Ruhezustand.

## Kontrast auswählen

1. Drücken Sie **Menü**.
2. Drücken Sie ▲ oder ▼ zur Auswahl von **Einstellungen**. Drücken Sie **OK**.
3. Drücken Sie ▲ oder ▼ zur Auswahl von **Display-kontrast**. Drücken Sie **OK**.
4. Wählen Sie mit ▲ oder ▼ die gewünschte Stufe aus. Drücken Sie **OK**.
5. Drücken Sie  für die Rückkehr in den Ruhezustand.

## Flashzeit einstellen

1. Drücken Sie **Menü**.
2. Drücken Sie ▲ oder ▼ zur Auswahl von **Einstellungen**. Drücken Sie **OK**.
3. Drücken Sie ▲ oder ▼ zur Auswahl von **Rückrufzeit**. Drücken Sie **OK**.
4. Wählen Sie mit ▲ oder ▼ die gewünschte Flashzeit aus. Drücken Sie **OK**.
5. Drücken Sie  für die Rückkehr in den Ruhezustand.

## Klingelton

Sie können verschiedene Klingeltöne für Ihre Anrufe auswählen. Es stehen 20 verschiedene Klingeltöne zur Verfügung.

Wenn Sie zu einem Klingelton blättern, hören Sie jeweils den zugehörigen Ton.

1. Drücken Sie **Menü**.
2. Drücken Sie ▲ oder ▼ zur Auswahl von **Einstellungen**. Drücken Sie **OK**.
3. Drücken Sie ▲ oder ▼ zur Auswahl von **Klingelton**. Drücken Sie **OK**.
4. Wählen Sie mit ▲ oder ▼ den gewünschten Klingelton aus. Drücken Sie **OK**.
5. Drücken Sie  für die Rückkehr in den Ruhezustand.



# Call Block-Funktion

Dieses Telefon ist mit der Funktion Smart Call Block\* ausgestattet. Mit dieser Funktion können Sie unerwünschte Anrufe vermeiden, indem Sie die nur bestimmte Rufnummern zulassen, bei denen Ihr Telefon klingelt.

Die Smart Call Block-Funktion ist in diesem Telefon standardmäßig AUS, aber Sie können sie über Ihre Telefoneinstellungen aktivieren, wie in den folgenden Abschnitten erläutert wird.

*\*Für die Nutzung dieser Funktion ist ein Abonnement des Dienstes zur Identifizierung des Anrufers bei Ihrem Telefondienstanbieter erforderlich.*

## Anrufsperrung in der Übersicht

Einstellung	Erläuterungen
<b>AUS</b>	Die Anrufsperrfunktion (alle Anrufe mit Rufnummern sperren) ist deaktiviert. Hierbei handelt es sich um den Standardmodus.
<b>ENCENDIDO</b>	Die Anrufsperrfunktion ist aktiviert. Rufnummern, die in die Sperrliste eingetragen wurden, werden nicht durchgeschaltet, und das Telefon klingelt lautlos. Rufnummern können der Liste hinzugefügt werden, während das Telefon klingelt und/oder nach einem Anruf (zur Aktivierung siehe Teil 1).
<b>KONTAKTE</b>	In diesem automatischen Modus wird jede Rufnummer, die nicht in Ihrem Telefonbuch registriert ist, automatisch gesperrt, sodass Ihr Telefon nicht klingelt. Alle Anrufe von Kontakten, die in Ihrem Telefonbuch registriert sind, laufen normal ab. Wenn dieser Modus gewählt wird, wird im Standby-Modus auf der LCD-Anzeige TB ZULASSEN angezeigt, es sei denn, Sie haben ungelesene Nachrichten/entgangene Anrufe (zum Aktivieren siehe Teil 2.1).
<b>VIPS</b>	In diesem zweiten automatischen Modus werden nur Anrufe von Kontakten, die in Ihrem Telefonbuch als VIP registriert sind, durchgestellt und führen zum Klingeln Ihres Telefons. Bei jeder anderen Rufnummer klingelt das Telefon nicht. Wenn dieser Modus gewählt wird, wird VIP OK auf dem LCD im Standby-Modus angezeigt, es sei denn, Sie haben ungelesene Nachrichten/entgangene Anrufe (zur Aktivierung siehe Teil 2.2)
<b>B-ANONYM</b>	Mit dieser zusätzlichen Funktion können Sie Anrufe sperren, die nicht mit einer Nummer verbunden sind (d. h. Anrufe mit unterdrückter Nummer, internationale Anrufe usw.). Diese Option kann zusätzlich zu den vier vorhergehenden aktiviert werden (zur Aktivierung siehe Teil 2)

## 1. Manueller Anrufsperrmodus

Die manuelle Anrufsperrung ist die einfachste Option. Wenn Sie in den Einstellungen für die Anrufsperrung ON (Ein) gewählt haben, werden alle in Ihrer Sperrliste registrierten Rufnummern gesperrt. Sie können jederzeit Nummern dieser Liste hinzufügen bzw. aus dieser löschen.



## So können Sie einen eingehenden Anruf sperren:

Wenn das Telefon klingelt, drücken Sie, bevor Sie das Gespräch annehmen die Taste . Dadurch wird der Anruf beendet und Sie haben die Möglichkeit, die Rufnummer mit einem Klick in die Sperrliste einzutragen.

Um die Eintragung dieser Nummer in die Sperrliste zu bestätigen, drücken Sie dann OK.

WICHTIG: Wenn Sie nicht bestätigen, wird die Nummer nicht auf die Sperrliste gesetzt und der nächste Anruf wird normal durchgestellt .

## 1.1. Modus MANUELL aktivieren

Menü  	Unerw. Anrufe  	Ein. unerw. An.	Aus
			An*
			VIP OK
			Kontakte OK

Drücken Sie **OK**, drücken Sie  oder  um **Unerw. Anrufe** auszuwählen.

Drücken Sie **OK**, drücken Sie  oder  um **Ein. unerw. An.**

Drücken Sie **OK**, drücken Sie  oder  um **An** (modus manuell).





ODER

Drücken Sie im Standby-Modus auf  um direkt auf **Ein. unerw. An.** zuzugreifen.







Nachdem Sie diese Option aktiviert haben, wird das Anrufsperrensymbol  auf dem LCD-Display angezeigt.

## 1.2. Rufnummern zur Sperrliste hinzufügen

Im Standby-Modus,

1. Drücken Sie die Taste . Daraufhin wird **Unerw. Anrufe** angezeigt, drücken Sie **OK** um mit  oder  **L unerw. An.** auszuwählen, drücken Sie dann **OK** um **L unerw. An.** anzuzeigen.
2. Drücken Sie  oder , um Nummern auf der **L unerw. An.** anzuzeigen.
3. Wählen Sie **Opt.** und dann **Zufügen**, um eine zu sperrende Nummer einzugeben. Speichern Sie den Eintrag über die Taste **Spei**.

HINWEIS: Es gibt zwei weitere Möglichkeiten, um Rufnummern für eingehende und ausgehende Anrufe in der Sperrliste einzutragen:

1. Von eingehenden Rufnummern
  - Drücken Sie   um die Anrufliste zu öffnen, und wählen Sie die gespeicherten Nummern in der **Anrufliste**, mithilfe der Tasten  oder .
  - Drücken Sie **Opt.**, und dann  oder  um **Gsp. Nummer**.
  - Drücken Sie **OK** um die ausgewählte Nummer anzuzeigen, und drücken Sie **Save** um sie in der Sperrliste zu speichern.

2. Von ausgehenden Rufnummern
  - Drücken Sie **☉**, und dann **▲** oder **▼** um den Eintrag der Wahlwiederholungsliste auszuwählen.
  - Drücken Sie **Opt.**, und dann **▲** oder **▼** und wählen Sie **Gsp. Nummer**.
  - Drücken Sie **OK** um die ausgewählte Nummer anzuzeigen, und drücken Sie **Spei.** um sie in der Sperrliste zu speichern.

### 1.3. Rufnummern in der Sperrliste bearbeiten

Im Standby-Modus,

1. Wiederholen Sie Schritt 1 und 2 in Abschnitt 1.2, um die gespeicherten Nummern auszuwählen.
2. Drücken Sie **Opt.**, und dann **▲** oder **▼** und wählen Sie **Aendern**, um die ausgewählte Nummer zu bearbeiten. Drücken Sie **OK**, um die Änderungen zu speichern.

### 1.4. Rufnummern aus der Sperrliste löschen

#### 1.4.1. Eine Rufnummer aus der Sperrliste löschen

1. Wiederholen Sie Schritt 1 und 2 in Abschnitt 1.2, um die gespeicherten Nummern auszuwählen.
2. Drücken Sie **Opt.**, und dann **▲** oder **▼** um **Loeschen** auszuwählen. Es erscheint die Meldung: **Sind Sie sicher?**. Wählen Sie zur Bestätigung **Ja**.

#### 1.4.2. Alle Nummern aus Sperrliste löschen

Im Standby-Modus,

1. Wiederholen Sie Schritt 1 und 2 in Abschnitt 1.2, um die gespeicherten Nummern auszuwählen.
2. Wählen Sie **Opt.**, drücken Sie **▲** oder **▼** um **Alle löschen** auszuwählen, und wählen Sie **OK**. Es erscheint die Meldung **Sind Sie sicher?** Wählen Sie zur Bestätigung **OK**.

## 2. Automatischer Anrufsperr-Modus

### 2.1. Nur VIP

In diesem restriktiven automatischen Modus werden nur Anrufe mit Rufnummern, die in Ihrem Telefonbuch als VIP registriert sind, durchgestellt und lassen Ihr Telefon klingeln.

Menü	↕	Unerw. Anrufe	↕	Ein. unerw. An.	Aus
					An
					<b>VIP OK</b>
					Kontakte OK

Drücken Sie **Menü**, drücken Sie ▲ oder ▼ um **Rufsperr** auszuwählen.

Drücken Sie **OK**, und dann ▲ oder ▼ um **Block. Einst** auszuwählen.

Drücken Sie **OK**, drücken Sie ▲ oder ▼ um **VIP OK** (Automatischer Modus) auszuwählen.

### 2.2. Nur Kontakte

In diesem weitgehend automatischen Modus werden nur Anrufe von Kontakten, die in Ihrem Telefonbuch registriert sind (normal und VIP), durchgestellt und lassen Ihr Telefon klingeln.

Menü	↕	Unerw. Anrufe	↕	Ein. unerw. An.	Aus
					An
					VIP OK
					<b>Kontakte OK</b>

Drücken Sie **Menü**, drücken Sie ▲ oder ▼ um **Rufsperr**.

Drücken Sie **OK**, drücken Sie ▲ oder ▼ um **Block. Einst**.

Drücken Sie **OK**, und dann ▲ oder ▼ um **Kontakte OK** (Automatischer Modus) auszuwählen.

## 3. Modus zum Sperren anonymer Anrufe

Mit dieser Funktion können Sie Anrufe sperren, bei denen keine Rufnummer auf Ihrem Telefon angezeigt wird. Sie kann unabhängig von den vorherigen Aufrufsperrmodi aktiviert oder deaktiviert werden.

Menü	↕	Unerw. Anrufe	↕	Unw. unb. An.	<b>Privat*</b>
					Alle
					Aus

Drücken Sie **Menü**, drücken Sie ▲ oder ▼ und dann **OK** um **Rufsperr** auszuwählen.







Drücken Sie ▲ or ▼ und dann **B-Anonym**.

Drücken Sie **OK**, drücken Sie ▲ oder ▼ um eine der Optionen auszuwählen.

### 3.1. Anrufe mit unterdrückter Rufnummer sperren

Mit diesem Modus werden eingehende Anrufe gesperrt, deren Nummern absichtlich vor Ihnen geheim gehalten wurden.



Im Standby-Modus,

1. Drücken Sie die Taste , Daraufhin wird **Rufsperr** angezeigt, drücken Sie **OK**.
2. Drücken Sie  oder  um **Unw. unb. An.** anzuzeigen.
3. Drücken Sie **OK**, drücken Sie  oder  um **Privat** zu wählen, und drücken Sie dann **OK** zur Bestätigung.
4. Drücken Sie zweimal **Zur**.
5.  Am oberen Rand des Bildschirms erscheint .

### 3.2. Alle anonymen Anrufe sperren



Mit diesem Modus sperren Sie alle eingehenden anonymen Anrufe, einschließlich Anrufe mit unterdrückter Rufnummer, internationaler Anrufe, Anrufe von Münztelefonen und anderer Ferngespräche.

Im Standby-Modus,

1. Wiederholen Sie Schritt 1 und 2 aus Abschnitt 3.1.
2. Drücken Sie **OK**, und dann  oder  um **Alle** auszuwählen, und drücken Sie dann **OK** zur Bestätigung.
3.  Sobald Sie diese Option aktivieren, wird das Anrufsperr-Icon auf dem Bildschirm angezeigt.







### 3.3. Sperren anonymen Anrufe deaktivieren

Im Standby-Modus,

1. Wiederholen Sie Schritt 1 und 2 aus Abschnitt 3.1.
2. Drücken Sie **OK**, und dann  oder  um **Aus** auszuwählen, und drücken Sie dann **OK** zur Bestätigung.
3.  verschwindet nur dann von der LCD-Anzeige, wenn die reguläre Anrufsperr (siehe 1. und 2.) ebenfalls auf Aus gesetzt wird.

## Tastentöne

Beim Drücken einer Taste auf der Tastatur hören Sie einen kurzen Ton. Sie können diese Töne ein- oder ausschalten.

1. Drücken Sie **Menü**.
2. Drücken Sie  oder  zur Auswahl von **Einstellungen**. Drücken Sie **OK**.
3. Drücken Sie  oder  zur Auswahl von **Tastatur-töne**. Drücken Sie **OK**.
4. Wählen Sie mit  oder  die Einstellung **Töne ein** oder **Töne aus**. Drücken Sie **OK**.
5. Drücken Sie  für die Rückkehr in den Ruhezustand.

## Bestätigungstöne

Wenn Sie eine Einstellung bestätigen, hören Sie einen Piepton. Sie können diese Töne ein- oder ausschalten.

1. Drücken Sie **Menü**.
2. Drücken Sie ▲ oder ▼ zur Auswahl von **Einstellungen**. Drücken Sie **OK**.
3. Drücken Sie ▲ oder ▼ zur Auswahl von **Bestätigungs-töne**. Drücken Sie **OK**.
4. Wählen Sie mit ▲ oder ▼ die Einstellung **Töne ein** oder **Töne aus**. Drücken Sie **OK**.
5. Drücken Sie  für die Rückkehr in den Ruhezustand.

## Softwareversion

1. Drücken Sie **Menü**.
2. Drücken Sie ▲ oder ▼ zur Auswahl von **Einstellungen**. Drücken Sie **OK**.
3. Drücken Sie ▲ oder ▼ zur Auswahl von **Software-version**. Drücken Sie **OK**.
4. Die Softwareversion wird angezeigt.
5. Drücken Sie  für die Rückkehr in den Ruhezustand.

## Wahlverfahren

1. Drücken Sie **Menü**.
2. Drücken Sie ▲ oder ▼ zur Auswahl von **Einstellungen**. Drücken Sie **OK**.
3. Drücken Sie ▲ oder ▼ zur Auswahl von **Wählmodus**. Drücken Sie **OK**.
4. Wählen Sie mit ▲ oder ▼ die Einstellung **Ton** oder **Pulswahl**. Drücken Sie **OK**.
5. Drücken Sie  für die Rückkehr in den Ruhezustand.

## Zurücksetzen

1. Drücken Sie **Menü**.
2. Drücken Sie ▲ oder ▼ zur Auswahl von **Einstellungen**. Drücken Sie **OK**.
3. Drücken Sie ▲ oder ▼ zur Auswahl von **Zurücks..** Drücken Sie **OK**.
4. Wählen Sie mit ▲ oder ▼ die Einstellung **Einst.zurücks.** oder **Nutzerd. löschen**. Drücken Sie **OK**.
5. Bestätigen Sie mit **Ja**.
6. Drücken Sie  für die Rückkehr in den Ruhezustand.

## Direktwahltasten M1/M2/TASTE 1 einstellen

1. Drücken Sie **Menü**.
2. Drücken Sie ▲ oder ▼ zur Auswahl von **Zielwahl**. Drücken Sie **OK**.
3. Wählen Sie mit ▲ oder ▼ die Taste **M1, M2 oder TASTE 1**. Drücken Sie **Hinzuf.** oder **Opt./Bearb./OK**.
4. Geben Sie die Nummer mit der Tastatur ein. Drücken Sie **Spei**.
5. Drücken Sie  für die Rückkehr in den Ruhezustand.

## Eintrag löschen

1. Drücken Sie **Menü**.
2. Drücken Sie ▲ oder ▼ zur Auswahl von **Zielwahl**. Drücken Sie **OK**.
3. Wählen Sie mit ▲ oder ▼ den zu löschenden Eintrag aus. Drücken Sie **Opt**.
4. Wählen Sie mit ▲ oder ▼ die Option **Löschen** aus. Drücken Sie **OK**.
5. Auf dem Display erscheint die Frage **Sind Sie sicher?**. Drücken Sie **Ja**.
6. Drücken Sie  für die Rückkehr in den Ruhezustand.

## Kontakt oder Anruflistennummer in M1/M2/TASTE 1 kopieren

When M1/M2/TASTE 1 are empty :

1. Drücken Sie **Menü**.
2. Drücken Sie ▲ oder ▼ to select **Zielwahl**. Drücken Sie **OK**.
3. Wählen Sie mit ▲ oder ▼ die Taste **M1, M2 or TASTE 1** aus. Drücken Sie **Hinzuf.**
4. Drücken Sie **Opt**.
5. Drücken Sie mit ▲ oder ▼ die Option **Von Kontakten** oder **Von Anruf-liste**. Drücken Sie **OK**.
6. Drücken Sies ▲ oder ▼ zur Auswahl der Rufnummer. Drücken Sie **Ausw**.
7. Drücken Sie  für die Rückkehr in den Ruhezustand.

# Telefonbuch

1. Drücken Sie .
2. Wenn das Telefonbuch leer ist :
  - Drücken Sie **Hinzuf.**
  - Geben Sie den Namen mit der Tastatur ein. Drücken Sie **Weiter.**

Wenn sich Einträge im Telefonbuch befinden :

- Drücken Sie **Opt.**
  - Wählen Sie mit **▲** oder **▼** die Option **Neu Kont. hinzuf.** hinzufügen aus. Drücken Sie **OK.**
3. Geben Sie mit der Tastatur den Namen ein. Drücken Sie **Weiter.**
  4. Geben Sie mit der Tastatur die Nummer ein. Drücken Sie **Spei.**
  5. Drücken Sie  für die Rückkehr in den Ruhezustand.

## **Namen eingeben**

Verwenden Sie die Buchstaben der Tastatur für die Eingabe von Namen, zum Beispiel zum Speichern des Namens „Tom“:

Drücken Sie einmal die 8 zur Eingabe von „T“.

Drücken Sie dreimal die 6 zur Eingabe von „o“.

Drücken Sie einmal die 6 zur Eingabe von „m“..

## **Eingabetipps**



Drücken Sie die Taste „\*“, um das letzte Zeichen zu löschen.

Drücken Sie „0“, um ein Leerzeichen einzufügen.

Drücken Sie „1“ wiederholt zur Eingabe von „& ., ' ? ! @ 1“.



Drücken Sie „#“ für den Wechsel von Groß- zu Kleinbuchstaben und von Buchstaben zu Zahlen.

# Eintrag ansehen oder anrufen



1. Drücken Sie .
2. Wählen Sie mit **▲** oder **▼** den gewünschten Eintrag aus.  
ODER  
Geben Sie den ersten Buchstaben des Namens ein, um alphabetisch zu suchen.
3. Heben Sie den Hörer ab, um die Nummer zu wählen, oder drücken Sie  zum Freisprechen.





## Name und Nummer bearbeiten

1. Drücken Sie  . Der erste Eintrag wird angezeigt.
2. Wählen Sie mit ▲ oder ▼ den zu bearbeitenden Eintrag aus. Drücken Sie **Opt.**
3. Drücken Sie ▲ oder ▼ zur Auswahl von **Kontakt bearb.** Drücken Sie **OK.**
4. Der Name wird angezeigt. Löschen Sie den Namen, falls erforderlich. Geben Sie den neuen Namen ein. Drücken Sie **Weiter.**
5. Die vorhandene Rufnummer wird angezeigt. Löschen Sie die Nummer, falls erforderlich. Geben Sie die neue Nummer ein. Drücken Sie **Spei..**
6. Drücken Sie  für die Rückkehr in den Ruhezustand.



## Eintrag löschen

1. Drücken Sie  .
2. Wählen Sie mit ▲ oder ▼ den zu löschenden Eintrag aus. Drücken Sie **Opt.**
3. Drücken Sie ▲ oder ▼ zur Auswahl von **Kontakt löschen.** Drücken Sie **OK.**
4. Auf dem Display erscheint die Frage **Sind Sie sicher?**. Drücken Sie **Ja.**
5. Drücken Sie  für die Rückkehr in den Ruhezustand.

## Alle Kontakte löschen

1. Drücken Sie  . Drücken Sie **Opt.**
2. Drücken Sie ▲ oder ▼ zur Auswahl von **Alle Kontakte löschen.** Drücken Sie **OK.**
3. Auf dem Display erscheint die Frage **Sind Sie sicher?**. Drücken Sie **Ja.**
4. Drücken Sie  für die Rückkehr in den Ruhezustand.

## Speicherbelegung

1. Drücken Sie  . Drücken Sie **Opt.**
2. Wählen Sie mit ▲ oder ▼ die Option **Speicherstatus.** aus. Drücken Sie **OK.**
3. Die Zahl der gespeicherten Kontakte wird angezeigt.
4. Drücken Sie  to return to standby.

## Rufnummernanzeige und Anrufliste

### Wichtig

Um die Rufnummernanzeige nutzen zu können, muss dieser Dienst von Ihrem Netzbetreiber aktiviert werden. Für diesen Dienst können eventuell zusätzliche Gebühren anfallen.

Damit der Name des Anrufers angezeigt wird, muss dessen Telefonnummer einschließlich Vorwahl vollständig im Telefonbuch gespeichert sein.





# Rufnummernanzeige

Falls die Rufnummernanzeige aktiviert ist, wird die Nummer des Anrufers vor der Annahme des Anrufs angezeigt (sofern sie nicht unterdrückt wurde).





## Anrufliste

Die Anrufliste speichert Einzelheiten der letzten 30 angenommenen, entgangenen und abgegangenen Anrufe, einschließlich Rufnummer und Datum des Anrufs.







## Anrufliste ansehen

1. Press   zum Öffnen der Anrufliste. Wenn keine Anrufe in der Liste gespeichert sind, zeigt das Display **Liste leer** an.
2. Blättern Sie mit  oder  durch die Liste.
3. Wenn Sie das Ende der Liste erreichen, zeigt das Display **----Ende----** an.

## Nummer aus der Anrufliste zurückrufen







1. Drücken Sie   zum Öffnen der Anrufliste.
2. Wählen Sie mit  oder  den gewünschten Eintrag aus.
3. Heben Sie den Hörer ab, um die Nummer zu wählen, oder drücken Sie  zum Freisprechen.

## Nummer aus der Anrufliste ins Telefonbuch übernehmen





1. Drücken Sie   zum Öffnen der Anrufliste.
2. Wählen Sie mit  oder  den gewünschten Eintrag aus. Drücken Sie **Opt.**
3. Wählen Sie mit  oder  die Option **Nummer speichern** aus. Drücken Sie **OK**.
4. Geben Sie den Namen ein. Drücken Sie **Weiter**.
5. Bearbeiten Sie die Nummer, falls erforderlich. Drücken Sie **Spei.**
6. Drücken Sie  für die Rückkehr in den Ruhezustand.

*Siehe Abschnitte „Namen eingeben“ und „Eingabetipps“.*

## Eintrag löschen

1. Drücken Sie   zum Öffnen der Anrufliste.
2. Wählen Sie mit  oder  den gewünschten Eintrag aus. Drücken Sie **Opt.**
3. Wählen Sie mit  oder  die Option **Anruf löschen** aus. Drücken Sie **OK**.
4. Drücken Sie  für die Rückkehr in den Ruhezustand.

## Anrufliste löschen





1. Drücken Sie   zum Öffnen der Anrufliste. Drücken Sie **Opt.**
2. Drücken Sie  oder  zur Auswahl von **Alle Anr. löschen**. Drücken Sie **OK**.
3. Auf dem Display erscheint die Frage **Sind Sie sicher?**. Drücken Sie **Ja**.
4. Drücken Sie  für die Rückkehr in den Ruhezustand.

## Datum und Uhrzeit

Wenn die Rufnummernanzeige aktiviert ist, werden das Datum und die Uhrzeit automatisch eingestellt, wenn Sie Ihren ersten Anruf entgegennehmen.

Wenn Sie die Rufnummernanzeige nicht aktiviert haben, können Sie das Datum und die Uhrzeit manuell einstellen.







## Datum und Uhrzeit einstellen

1. Drücken Sie **Menü**.
2. Drücken Sie  oder  zur Auswahl von **Zeit & Datum**. Drücken Sie **OK**.
3. Wählen Sie mit  oder  die Option **Zeit & Dat. eins.** aus. Drücken Sie **OK**.
4. Geben Sie mit der Tastatur die Uhrzeit ein (z. B. 06:30 für 6:30 Uhr). Drücken Sie **Weiter**.
5. Geben Sie mit der Tastatur das Datum im Format TT/MM/JJJJ ein. Drücken Sie **Spei**.
6. Drücken Sie  für die Rückkehr in den Ruhezustand.

## Uhrzeitformat einstellen

Für die Zeitanzeige auf Ihrem Telefon können Sie das Format 24 Stunden oder 12 Stunden verwenden.

Wählen Sie das gewünschte Format wie folgt aus:

1. Drücken Sie **Menü**.
2. Wählen Sie mit  oder  die Option **Zeit & Datum** einstellen aus. Drücken Sie **OK**.
3. Drücken Sie  oder  zur Auswahl von **Zeitformat**. Drücken Sie **OK**.
4. Drücken Sie  oder  zur Auswahl von **12-Stunden** oder **24-Stunden**. Drücken Sie **OK**.
5. Drücken Sie  für die Rückkehr in den Ruhezustand.

# Hilfe

## Kein Freizeichen

- Verwenden Sie nur das mitgelieferte Telefonkabel.
- Vergewissern Sie sich, dass das Telefonkabel richtig angeschlossen ist.

## Kein Klingelton

- Der Klingelton ist ausgeschaltet.
- Lautstärke erhöhen.

## Rufnummer des Anrufers wird nicht angezeigt

- Wenden Sie sich zur Aktivierung des Dienstes an Ihren Netzbetreiber.

## Telefonbucheintrag kann nicht gespeichert werden

- Telefonbuch ist voll. Löschen Sie einen Eintrag, um Speicherplatz freizugeben.

## Keine Anzeige

- Versuchen Sie, den Netzstecker zu ziehen und wieder einzustecken.

# PRODUKTGARANTIE

Bitte lesen Sie die Bedienungsanleitung, welche dieser Packung beiliegt, aufmerksam durch.

Das Produkt PowerTel 196 entspricht produktspezifisch geltenden europäischen Richtlinien für Gegenstände dieser Art, was durch das „CE“-Zeichen bestätigt wird.

Das von Ihnen soeben erworbene Produkt ist ein technisches Erzeugnis und muss sorgfältig behandelt werden.

**Zu beachten:** Sie haben die gesetzlichen Gewährleistungsrechte für dieses Produkt entsprechend den Vorschriften über den Kauf von Verbrauchsgütern, die in dem Land gelten, wo Sie diese Ware gekauft haben.

Bitte wenden Sie sich für alle Informationen zu der gesetzlichen Gewährleistungspflicht an Ihren Einzelhändler.

Unbeschadet der gesetzlichen Gewährleistungsrechte für das Produkt garantiert ATLINKS Europe; 147 avenue Paul Doumer, 92500 RUEIL-MALMAISON France, RCS Nanterre 508 823 747 für die Dauer der nachgenannten Garantiezeit, dass das Produkt in dieser Packung (im Folgenden: das „Produkt“) den technischen Spezifikationen in der beigefügten Bedienungsanleitung entspricht. Die Garantiezeit beträgt vierundzwanzig (24) Monate für das Telefon, nicht eingeschlossen Verbrauchsmaterialien, Zubehör und Batterien. Sie beginnt an dem Tag, an dem das neue Produkt gekauft wurde. Maßgebend dafür ist Ihre Rechnung oder Ihr Kassenbon, auf der/auf dem auch der Name des verkaufenden Fachhändlers angegeben ist.

Um während der Garantiezeit einen Anspruch aus der Garantie geltend zu machen, müssen Sie das Produkt unverzüglich nach Auftreten oder Entdeckung eines Mangels vollständig Ihrem Fachhändler zurückgeben, zusammen mit dem Kaufnachweis, also der Rechnung oder dem Kassenbon Ihres Fachhändlers, in dem die Verkaufsstelle und die Seriennummer des Produktes genannt sind.

ATLINKS verpflichtet sich, auf ihre Kosten jeden wegen eines Konstruktions-, Material- oder Herstellungsfehlers mangelhaften Bestandteil zu reparieren oder durch einen gleichen Bestandteil oder einen Bestandteil, der dem mangelhaften Teil im Hinblick auf Funktion und Leistungsumfang mindestens gleichwertig ist, zu ersetzen.

Sollte die Reparatur oder ein Ersatz zu normalen wirtschaftlichen Bedingungen nicht möglich sein, wird Ihnen der Kaufpreis des Produkts zurückerstattet, oder das Produkt wird durch ein gleichwertiges Produkt ersetzt.

Soweit das anwendbare Recht es zulässt, besteht für den Ersatzgegenstand – der neu oder überholt sein kann – eine Garantie im Sinne der vorstehenden vier Absätze auf die Dauer von neunzig (90) Tagen ab der Reparatur oder bis zum Ende der ursprünglichen Garantiezeit; es gilt der längere der beiden Zeiträume. von sieben Tagen oder mehr zwischen der Übergabe des mangelhaften Produktes an den Verkäufer und dem Tag, an dem das (reparierte oder ersetzte) Produkt Ihnen wieder zur Verfügung gestellt wird.

Die Garantie gilt nicht in den folgenden Fällen:

- Installation oder Benutzung folgen nicht den Anweisungen in der Bedienungsanleitung.
- Inkorrekte Anschlüsse oder unsachgemäße Benutzung des Produkts, insbesondere mit inkompatiblem Zubehör, wie in der Bedienungsanleitung angegeben.
- Das Produkt wurde geöffnet oder durch nicht autorisierte Ersatzteile verändert oder repariert.
- Gelöschte, unlesbare oder beschädigte Seriennummer.
- Normaler Verschleiß, inbegriffen der normale Verschleiß von Zubehör, Batterien und Bildschirm.
- Die im geographischen Benutzungsgebiet geltenden technischen Normen und Sicherheitsstandards wurden nicht beachtet.
- Das Gerät hat einen Stoß oder Fall erlitten.
- Das Produkt wurde beschädigt durch Blitzschlag, elektrische Überspannung, eine Wärme- oder Strahlenquelle, Wasser; durch außergewöhnliche Temperatur-, Feuchtigkeits- oder andere Umgebungsbedingungen, durch jede andere vom Produkt selbst unabhängige Ursache.
- Nachlässigkeit oder mangelhafte Wartung.
- Eingriff, Veränderung oder Reparatur durch eine nicht von ATLINKS autorisierten Person.

Wenn das eingeschickte Produkt nicht mehr unter Garantie steht, werden Sie einen Kostenvoranschlag für die Reparatur erhalten. Er wird auch die Kosten der Untersuchung und die Transportkosten enthalten, die Ihnen in Rechnung gestellt werden, wenn Sie wünschen, dass das Produkt an Sie zurückgeschickt wird.

Diese Garantie gilt in dem Land, in dem Sie das Produkt ordnungsgemäß erworben haben, sofern dieses Land ein Mitgliedsstaat der Europäischen Union ist.

Soweit die geltenden gesetzlichen Bestimmungen es zulassen, beschränken sämtliche Garantien und Gewährleistungen seitens der ATLINKS Europe sich auf den vorstehenden Inhalt; darüber hinausgehende Garantien und Gewährleistungen schließt sie ausdrücklich aus.

Soweit das anwendbare Recht es zulässt, gilt das Folgende:

- A) Die vorstehende Garantie schließt alle anderen ausdrücklichen oder stillschweigenden Garantien oder Gewährleistungen aus, vor allem – aber nicht allein – eine Gewährleistung für Handelsüblichkeit oder
- B) Verwendbarkeit für einen bestimmten Zweck.

ATLINKS haftet nicht für Verlust oder Beschädigung von Daten, Verlust von Nutzungsmöglichkeit, Gewinnausfall, Verlust von Aussichten, Umsatz oder Einkünften, Beschränkung der Geschäftstätigkeit; ferner nicht für mittelbare, immaterielle, Neben- oder Folgeschäden.

C) Außer bei Vorsatz, bei grober Fahrlässigkeit oder bei Schäden an Leben oder Gesundheit ist die Haftung der ATLINKS auf den Kaufwert beschränkt.

## SICHERHEIT

Verwenden Sie Ihr Telefon nicht, um einen Gasaustritt oder eine andere potentielle Explosionsgefahr zu melden. Versuchen Sie nicht, Ihr Telefon zu öffnen, um das Risiko eines Stromschlags zu vermeiden. Sie sollten Ihr Telefon an einem trockenen Ort, geschützt vor Hitze, Feuchtigkeit und direkter Sonneneinstrahlung aufstellen.

## UMWELT



Dieses Symbol bedeutet, dass Ihr ausgedientes Gerät getrennt vom normalen Hausmüll zu entsorgen ist.

**■ *Helfen Sie uns, die Umwelt, in der wir leben, zu schützen!***

## KONFORMITÄT



Das auf den Produkten gedruckte Logo zeigt an, dass dieses Gerät alle wichtigen Anforderungen und gültigen Richtlinien erfüllt. Sie können die EUKonformitätserklärung von unserer Website [www.amplicomms.com](http://www.amplicomms.com) herunterladen.

[www.amplicomms.com](http://www.amplicomms.com)

**ATLINKS Europe**  
147 avenue Paul Doumer  
92500 RUEIL-MALMAISON France  
RCS Nanterre 508 823 747

© ATLINKS 2021 - Vervielfältigung verboten.

Der Hersteller behält sich das Recht vor, die technischen Daten seiner Produkte zu ändern, um Verbesserungen durchzuführen oder den neuen Richtlinien zu entsprechen.

AMPLICOMMS und ATLINKS sind eingetragene Warenzeichen.

PowerTel 196 mit Anrufsperr  
A/W No.: 10002463 Rev.0 (DE)  
Printed in China